



Cahier Spécial des Charges 2478MRT-10027

Après Erratum (prolongation délai introduction des offres)

Relatif à la fourniture et installation d'un système solaire photovoltaïque au niveau du bâtiment de la Représentation Enabel Mauritanie.

Procédure Négociée Sans Publication Préalable

Code projet : **2478MRT**

Table des matières

1	Généralités	5
1.1	Dérogations aux règles générales d'exécution	5
1.2	Pouvoir adjudicateur	5
1.3	Cadre institutionnel de Enabel	5
1.4	Règles régissant le marché	6
1.5	Définitions	7
1.6	Confidentialité	8
1.6.1	Traitement des données à caractère personnel	8
1.6.2	Confidentialité	8
1.7	Obligations déontologiques	9
1.8	Droit applicable et tribunaux compétents	9
2	Objet et portée du marché	11
2.1	Nature du marché	11
2.2	Objet du marché	11
2.3	Lot	11
2.4	Postes	11
	Voir au point 5 « Spécifications techniques » et au point 6 Formulaire du présent CSC.	11
2.5	Durée du marché	11
2.6	Variante	11
2.7	Option	11
2.8	Quantité	11
3	Procédure	12
3.1	Mode de passation	12
3.2	Publication	12
3.3	Information	12
3.3.1	Réunion d'information	12
3.3.2	Visite de Site	13
3.4	Offre	13
3.4.1	Données à mentionner dans l'offre	13
3.4.2	Durée de validité de l'offre	14
3.4.3	Détermination des prix	14
3.4.4	Éléments inclus dans le prix	14
3.4.5	Introduction des offres	14
3.4.6	Modification ou retrait d'une offre déjà introduite	15

3.5	Sélection des soumissionnaires.....	16
3.5.1	Motifs exclusion.....	16
3.5.1.1	Conflit d'intérêts et mécanisme du « tourniquet ».....	17
3.5.2	Critères de sélection.....	17
3.5.3	Aperçu de la procédure.....	18
3.5.4	Critères d'attribution	19
3.5.4.1	Attribution du marché.....	19
3.6	Conclusion du contrat.....	19
4	Dispositions contractuelles particulières	20
4.1	Fonctionnaire dirigeant (art. 11)	20
4.2	Sous-traitants (art. 12 à 15).....	20
4.3	Confidentialité (art. 18).....	21
4.4	Protection des données personnelles	21
4.5	Droits intellectuels (art. 19 à 23).....	22
4.6	Cautionnement (art.25 à 33)	22
4.6.1	Constitution du cautionnement	22
4.6.2	Défaut de cautionnement (Art. 29).....	24
4.6.3	Libération du cautionnement (Art. 33).....	24
4.7	Conformité de l'exécution (art. 34).....	24
4.8	Modifications du marché (art. 37 à 38/19).....	25
4.8.1	Remplacement de l'adjudicataire (art. 38/3).....	25
4.8.2	Révision des prix (art. 38/7).....	25
4.8.3	Indemnités suite aux suspensions ordonnées par l'adjudicateur durant l'exécution (art. 38/12).....	25
4.8.4	Circonstances imprévisibles	26
4.9	Réception technique préalable (art. 41-42)	26
4.10	Modalités d'exécution (art. 115 es).....	26
4.10.1	Délais et clauses (art. 116).....	26
4.10.2	Quantités à fournir (art. 117)	26
4.10.3	Lieu où les fournitures doivent être livrées et formalités (art. 149).....	26
4.10.4	Emballages (art.119)	27
4.10.5	Vérification de la livraison (art. 120).....	27
4.10.6	Responsabilité du fournisseurs (art. 122).....	27
4.11	Tolérance zéro exploitation et abus sexuels	27
4.12	Moyens d'action du Pouvoir Adjudicateur (art. 44-51 et 123-126).....	27
4.12.1	Défaut d'exécution (art. 44).....	28

4.12.2	Amendes pour retard (art. 46 et 123)	28
4.12.3	Mesures d'office (art. 47 et 124)	28
4.13	Fin du marché.....	29
4.13.1	Réception des produits fournis (art. 64-65 et 128).....	29
4.13.2	Transfert de propriété (art. 132)	29
4.13.3	Délai de garantie (art. 134)	29
4.13.4	Réception définitive	29
4.13.5	Frais de réception.....	29
4.14	Facturation et paiement des services (art. 66 à 72 et 127).....	29
4.15	Litiges (art. 73)	30
4.16	Obligations du pouvoir adjudicateur (art.136).....	31
4.17	Obligations du fournisseur (art. 137 et 138)	31
5	Spécifications techniques	32
6	Formulaires.....	41
6.1	Fiche d'identification	41
6.1.1	Sous-traitants.....	42
6.2	Formulaire d'offre - Prix.....	43
6.3	Déclaration sur l'honneur – motifs d'exclusion.....	45
6.4	Déclaration intégrité soumissionnaires	47
6.5	Formulaires à renseigner par le soumissionnaire pour les spécifications techniques proposées	48

1 Généralités

1.1 Dérogations aux règles générales d'exécution

La section 4. « Conditions contractuelles et administratives particulières » du présent cahier spécial des charges (CSC) contient les clauses administratives et contractuelles particulières applicables au présent marché public par dérogation à l'AR du 14.01.2013 ou qui complètent ou précisent celui-ci.

Règles applicables aux moyens de communication Conformément à l'article 14, §2, 5° de la loi du 17 juin 2016 relative aux marchés publics, la transmission et la réception des offres doivent être réalisés par l'utilisation de la transmission par voie postale ou tout autre service de portage approprié. Le dépôt des offres sous format électronique via l'application e-tendering n'étant pas suffisamment supporté par les dispositifs d'accès à internet à la disposition des opérateurs économiques locaux, le pouvoir adjudicateur considère qu'il n'est pas approprié d'imposer l'obligation d'utilisation de moyens de communication électroniques.

1.2 Pouvoir adjudicateur

Le pouvoir adjudicateur du présent marché public est Enabel, Agence belge de développement, société anonyme de droit public à finalité sociale, ayant son siège social à 147, rue Haute, 1000 Bruxelles (numéro d'entreprise 0264.814.354, RPM Bruxelles). Enabel se voit confier l'exclusivité de l'exécution, tant en Belgique qu'à l'étranger, des tâches de service public en matière de coopération bilatérale directe avec des pays partenaires. En outre, elle peut exécuter d'autres missions de coopération à la demande d'organismes d'intérêt public et développer des actions propres qui contribuent à ses objectifs.

Pour ce marché, Enabel est valablement représentée par le Directeur Pays d'Enabel en Mauritanie.

1.3 Cadre institutionnel de Enabel

Le cadre de référence général dans lequel travaille Enabel est :

- la loi belge du 19 mars 2013 relative à la Coopération au Développement ;
- la Loi belge du 21 décembre 1998 portant création de la « Coopération Technique Belge » sous la forme d'une société de droit public ;
- la loi du 23 novembre 2017 portant modification du nom de la Coopération technique belge et définition des missions et du fonctionnement d'Enabel, Agence belge de Développement, publiée au Moniteur belge du 11 décembre 2017.

Les développements suivants constituent eux aussi un fil rouge dans le travail d'Enabel : citons, à titre de principaux exemples :

- sur le plan de la coopération internationale : les Objectifs de Développement Durables des Nations unies, la Déclaration de Paris sur l'harmonisation et l'alignement de l'aide ;
- sur le plan de la lutte contre la corruption : la loi du 8 mai 2007 portant assentiment à la Convention des Nations unies contre la corruption, faite à New York le 31 octobre 2003, ainsi que la loi du 10 février 1999 relative à la répression de la corruption transposant la Convention relative à la lutte contre la corruption de fonctionnaires étrangers dans des transactions commerciales internationales ;

- sur le plan du respect des droits humains : la Déclaration Universelle des Droits de l'Homme des Nations unies (1948) ainsi que les 8 conventions de base de l'Organisation Internationale du Travail consacrant en particulier le droit à la liberté syndicale (C. n° 87), le droit d'organisation et de négociation collective de négociation (C. n° 98), l'interdiction du travail forcé (C. n° 29 et 105), l'interdiction de toute discrimination en matière de travail et de rémunération (C. n° 100 et 111), l'âge minimum fixé pour le travail des enfants (C. n° 138), l'interdiction des pires formes de ce travail (C. n° 182) ;
- sur le plan du respect de l'environnement : La Convention-cadre sur les changements climatiques de Paris, le douze décembre deux mille quinze ;
- le premier contrat de gestion entre Enabel et l'Etat fédéral belge (approuvé par AR du 17.12.2017, MB 22.12.2017) qui arrête les règles et les conditions spéciales relatives à l'exercice des tâches de service public par Enabel pour le compte de l'Etat belge.
- le Code éthique de Enabel de janvier 2019, ainsi que la Politique de Enabel concernant l'exploitation et les abus sexuels – juin 2019 et la Politique de Enabel concernant la maîtrise des risques de fraude et de corruption – juin 2019 ;

1.4 Règles régissant le marché

- Sont e.a. d'application au présent marché public :
- La Loi du 17 juin 2016 relative aux marchés publics ;
- La Loi du 17 juin 2013 relative à la motivation, à l'information et aux voies de recours en matière de marchés publics et de certains marchés de travaux, de fournitures et de services
- L'A.R. du 18 avril 2017 relatif à la passation des marchés publics dans les secteurs classiques ;
- L'A.R. du 14 janvier 2013 établissant les règles générales d'exécution des marchés publics et des concessions de travaux publics ;
- Les Circulaires du Premier Ministre en matière de marchés publics.
- Toute la réglementation belge sur les marchés publics peut être consultée sur www.publicprocurement.be.
- La Politique de Enabel concernant l'exploitation et les abus sexuels – juin 2019 ;
- La Politique de Enabel concernant la maîtrise des risques de fraude et de corruption – juin 2019 ;
- la législation locale applicable relative au harcèlement sexuel au travail' ou similaire
- Règlement (UE) 2016/679 du Parlement européen et du Conseil du 27 avril 2016 relatif à la protection des personnes physiques à l'égard du traitement des données à caractère personnel et à la libre circulation de ces données, et abrogeant la directive 95/46/CE (Règlement Général relatif à la Protection des données, ci-après RGPD) ;
- Loi du 30 juillet 2018 relative à la protection des personnes physiques à l'égard des traitements de données à caractère personnel.

Toute la réglementation belge sur les marchés publics peut être consultée sur www.publicprocurement.be, le code éthique et les politiques de Enabel mentionnées ci-dessus sur le site web de Enabel, ou <https://www.enabel.be/fr/content/lethique-enabel>. 90888848

1.5 Définitions

Dans le cadre de ce marché, il faut comprendre par :

Le soumissionnaire : un opérateur économique qui présente une offre ;

L'adjudicataire / le prestataire de services : le soumissionnaire à qui le marché est attribué ;

Le pouvoir adjudicateur ou l'adjudicateur : Enabel, représentée par le directeur pays d'Enabel en Mauritanie.

L'offre : l'engagement du soumissionnaire d'exécuter le marché aux conditions qu'il présente ;

Jours : A défaut d'indication dans le cahier spécial des charges et réglementation applicable, tous les jours s'entendent comme des jours calendrier ;

Documents du marché : Cahier spécial des charges, y inclus les annexes et les documents auxquels ils se réfèrent ;

Spécification technique : une spécification qui figure dans un document définissant les caractéristiques requises d'un produit ou d'un service, tels que les niveaux de qualité, les niveaux de la performance environnementale et climatique, la conception pour tous les besoins, y compris l'accessibilité pour les personnes handicapées, et l'évaluation de la conformité, la propriété d'emploi, l'utilisation du produit, la sécurité ou les dimensions, y compris les prescriptions applicables au produit en ce qui concerne le nom sous lequel il est vendu, la terminologie, les symboles, les essais et méthodes d'essais, l'emballage, le marquage et l'étiquetage, les instructions d'utilisation, les processus et méthodes de production à tout stade du cycle de vie de la fourniture ou du service, ainsi que les procédures d'évaluation de la conformité;

Variante : un mode alternatif de conception ou d'exécution qui est introduit soit à la demande du pouvoir adjudicateur, soit à l'initiative du soumissionnaire ;

Option : un élément accessoire et non strictement nécessaire à l'exécution du marché, qui est introduit soit à la demande du pouvoir adjudicateur, soit à l'initiative du soumissionnaire ;

Inventaire : le document du marché qui fractionne les prestations en postes différents et précise pour chacun d'eux la quantité ou le mode de détermination du prix ;

Les règles générales d'exécution RGE : les règles se trouvant dans l'AR du 14.01.2013, établissant les règles générales d'exécution des marchés publics et des concessions de travaux publics ;

Le cahier spécial des charges (CSC) : le présent document ainsi que toutes ses annexes et documents auxquels il fait référence ;

BDA : le Bulletin des Adjudications

JOUE : le Journal Officiel de l'Union européenne

OCDE : l'Organisation de Coopération et de Développement Economiques ;

La pratique de corruption : toute proposition de donner ou consentir à offrir à quiconque un paiement illicite, un présent, une gratification ou une commission à titre d'incitation ou de récompense pour qu'il accomplisse ou s'abstienne d'accomplir des actes ayant trait à l'attribution du marché ou à l'exécution du marché conclu avec le pouvoir adjudicateur ;

Le litige : l'action en justice.

Sous-traitant au sens de la réglementation relative aux marchés publics : l'opérateur économique proposé par un soumissionnaire ou un adjudicataire pour exécuter une partie du marché.

Responsable de traitement au sens du RGPD : la personne physique ou morale, l'autorité publique, le service ou un autre organisme qui, seul ou conjointement avec d'autres, détermine les finalités et les moyens du traitement

Sous-traitant au sens du RGPD : la personne physique ou morale, l'autorité publique, le service ou un autre organisme qui traite des données à caractère personnel pour le compte du responsable du traitement

Destinataire au sens du RGPD : la personne physique ou morale, l'autorité publique, le service ou tout autre organisme qui reçoit communication de données à caractère personnel, qu'il s'agisse ou non d'un tiers.

Donnée personnelle : toute information se rapportant à une personne physique identifiée ou identifiable. Une personne physique identifiable est une personne physique qui peut être identifiée, directement ou indirectement, notamment par référence à un identifiant tel que le nom, un numéro d'identification, des données de localisation, un identifiant en ligne ou à un ou plusieurs facteurs spécifiques de l'identité physique, physiologique, génétique, mentale, économique, culturelle ou sociale de cette personne physique.

1.6 Confidentialité

1.6.1 Traitement des données à caractère personnel

L'adjudicateur s'engage à traiter les données à caractères personnel qui lui seront communiquées dans le cadre de ce la présente procédure de marché public avec le plus grand soin, conformément à la législation sur la protection des données personnelles (le Règlement général sur la protection des données, RGPD). Dans les cas où la loi belge du 30 juillet 2018 relative à la protection des personnes physiques à l'égard des traitements de données à caractère personnel contient des exigences plus strictes, l'adjudicateur agira conformément à cette législation.

1.6.2 Confidentialité

Le soumissionnaire ou l'adjudicataire et Enabel sont tenus au secret à l'égard des tiers concernant toutes les informations confidentielles obtenues dans le cadre du présent marché et ne transmettront celles-ci à des tiers qu'après accord écrit et préalable de l'autre partie. Ils ne diffuseront ces informations confidentielles que parmi les préposés concernés par la mission. Ils garantissent que ces préposés seront dûment informés de leurs obligations de confidentialité et qu'ils les respecteront.

DÉCLARATION DE CONFIDENTIALITÉ D'ENABEL : Enabel est sensible à la protection de votre vie privée. Nous nous engageons à protéger et à traiter vos données à caractère personnel avec soin, transparence et dans le strict respect de la législation en matière de protection de la vie privée.

Voir aussi : <https://www.enabel.be/fr/content/declaration-de-confidentialite-denabel>

1.7 Obligations déontologiques

1.7.1. Tout manquement à se conformer à une ou plusieurs des clauses déontologiques peut aboutir à l'exclusion du candidat, du soumissionnaire ou de l'adjudicataire d'autres marchés publics pour Enabel.

1.7.2. Pendant la durée du marché, l'adjudicataire et son personnel respectent les droits de l'homme et s'engagent à ne pas heurter les usages politiques, culturels et religieux du pays bénéficiaire. Le soumissionnaire ou l'adjudicataire est tenu de respecter les normes fondamentales en matière de travail, convenues au plan international par l'Organisation Internationale du Travail (OIT), notamment les conventions sur la liberté syndicale et la négociation collective, sur l'élimination du travail forcé et obligatoire, sur l'élimination des discriminations en matière d'emploi et de profession et sur l'abolition du travail des enfants.

1.7.3. Conformément à la Politique concernant l'exploitation et les abus sexuels de Enabel, l'adjudicataire et son personnel ont le devoir de faire montre d'un comportement irréprochable à l'égard des bénéficiaires des projets et de la population locale en général. Il leur convient de s'abstenir de tout acte qui pourrait être considéré comme une forme d'exploitation ou d'abus sexuels et de s'approprier des principes de base et des directives repris dans cette politique.

1.7.4. Toute tentative d'un candidat ou d'un soumissionnaire visant à se procurer des informations confidentielles, à procéder à des ententes illicites avec des concurrents ou à influencer le comité d'évaluation ou le pouvoir adjudicateur au cours de la procédure d'examen, de clarification, d'évaluation et de comparaison des offres et des candidatures entraîne le rejet de sa candidature ou de son offre.

1.7.5. De plus, afin d'éviter toute impression de risque de partialité ou de connivence dans le suivi et le contrôle de l'exécution du marché, il est strictement interdit à l'adjudicataire d'offrir, directement ou indirectement, des cadeaux, des repas ou un quelconque autre avantage matériel ou immatériel, quelle que soit sa valeur, aux préposés du pouvoir adjudicateur concernés directement ou indirectement par le suivi et/ou le contrôle de l'exécution du marché, quel que soit leur rang hiérarchique.

1.7.6. L'adjudicataire du marché s'engage à fournir au pouvoir adjudicateur, à sa demande, toutes les pièces justificatives relatives aux conditions d'exécution du contrat. Le pouvoir adjudicateur pourra procéder à tout contrôle, sur pièces et sur place, qu'il estimerait nécessaire pour réunir des éléments de preuve sur une présomption de frais commerciaux inhabituels. L'adjudicataire ayant payé des dépenses commerciales inhabituelles est susceptible, selon la gravité des faits observés, de voir son contrat résilié ou d'être exclu de manière permanente.

1.7.7. Conformément à la Politique de Enabel concernant l'exploitation et les abus sexuels et la Politique de Enabel concernant la maîtrise des risques de fraude et de corruption, les plaintes liées à des questions d'intégrité (fraude, corruption, exploitation ou abus sexuel) doivent être adressées au bureau d'intégrité via l'adresse <https://www.enabelintegrity.be>.

1.8 Droit applicable et tribunaux compétents

Le marché doit être exécuté et interprété conformément au droit belge.

Les parties s'engagent à remplir de bonne foi leurs engagements en vue d'assurer la bonne fin du marché.

En cas de litige ou de divergence d'opinion entre le pouvoir adjudicateur et l'adjudicataire,

les parties se concerteront pour trouver une solution.

À défaut d'accord, les tribunaux de Bruxelles sont seuls compétents pour trouver une solution.

2 Objet et portée du marché

2.1 Nature du marché

Marché public de fournitures.

2.2 Objet du marché

Ce marché consiste à la fourniture et installation d'un système solaire photovoltaïque au niveau du bâtiment de la Représentation Enabel Mauritanie, conformément aux conditions du présent CSC.

2.3 Lot

Le marché est constitué en un seul lot.

La description des caractéristiques des matériels est reprise dans la partie 5 Spécifications techniques du présent CSC.

2.4 Postes

Voir au point 5 « Spécifications techniques » et au point 6 Formulaire du présent CSC.

2.5 Durée du marché

Le marché débute à la notification de l'attribution et a une durée d'exécution de **90 jours calendriers** à compter du lendemain de la notification.

2.6 Variantes

Les variantes ne sont pas admises.

2.7 Option

Les options ne sont pas admises.

2.8 Quantité

voir au point 5 « spécifications techniques ».

3 Procédure

3.1 Mode de passation

Procédure négociée sans publication préalable en application de l'art. 42 §1 1° (a de la loi du 17 juin 2016.

3.2 Publication

Le présent CSC est publié sur le site Web de Enabel (www.enabel.be/public-procurement). Cette publication constitue une invitation à soumettre offre.

Un avis sera publié sur le site www.rimtic.com

3.3 Information

L'attribution de ce marché est coordonnée par la cellule de Contractualisation d'Enabel en Mauritanie. Aussi longtemps que court la procédure, tous les contacts entre le pouvoir adjudicateur et les soumissionnaires (éventuels) concernant le présent marché se font exclusivement via cette personne et il est interdit aux soumissionnaires (éventuels) d'entrer en contact avec le pouvoir adjudicateur d'une autre manière au sujet du présent marché, sauf disposition contraire dans le présent CSC.

Jusqu'à 10 jours inclus avant le dépôt des offres, les candidats-soumissionnaires peuvent poser des questions concernant le CSC et le marché. Les questions seront posées exclusivement par voie électronique à

procurement.mrt@enabel.be

et il y sera répondu au fur et à mesure de leur réception. L'aperçu complet des questions posées sera disponible au plus tard 7 jours avant la date de réception des offres, à l'adresse mentionnée ci-dessus.

Jusqu'à la notification de la décision d'attribution, il ne sera donné aucune information sur l'évolution de la procédure.

Les documents de marchés seront accessibles gratuitement à l'adresse internet suivante :

www.enabel.be/public-procurement.

Le soumissionnaire est censé introduire son offre en ayant pris connaissance et en tenant compte des rectifications éventuelles concernant le CSC qui sont publiées sur le site web d'Enabel ou qui lui sont envoyées par courrier électronique. À cet effet, s'il a téléchargé le CSC sous forme électronique, il lui est vivement conseillé de transmettre ses coordonnées aux personnes mentionnées ci-dessus et de se renseigner sur les éventuelles modifications ou informations complémentaires.

Le soumissionnaire est tenu de dénoncer immédiatement toute lacune, erreur ou omission dans les documents du marché qui rende impossible l'établissement de son prix ou la comparaison des offres, au plus tard dans un délai de 10 jours avant la date limite de réception des offres.

3.3.1 Réunion d'information

Afin d'être en mesure d'introduire une offre en connaissance de cause, le pouvoir adjudicateur organise une **réunion d'information obligatoire** pour les soumissionnaires. **En cas de groupement , au moins un membre du**

groupement devra prendre part à la réunion d'information et la visite de site.

La réunion d'information se tiendra à Nouakchott, au bureau Enabel , le **26 Aout 2024 à 11 h00 à l'adresse suivante :**

Enabel – Mauritanie – Projet RIMDIR – Tevragh zeina – ilot K, lot 216, Nouakchott, Mauritanie.

3.3.2 Visite de Site

Afin d'être en mesure d'introduire une offre en connaissance de cause, le pouvoir adjudicateur organise une **visite de site obligatoire** pour les soumissionnaires. **En cas de groupement, au moins un membre du groupement devra prendre part à la visite de site.**

La visite de site du bureau d'Enabel à Nouakchott est obligatoire et aura lieu le 26 Aout 2024 juste après la réunion d'information..

Tous les frais éventuels relatifs à la visite sont à charges du soumissionnaire.

Le bureau d'Enabel se situe à :

Enabel – Mauritanie – Tevragh zeina – ilot K, lot 216, Nouakchott, Mauritanie.

Il est fortement recommandé au soumissionnaire d'envoyer du personnel expérimenté et qualifié pour visiter le site et ses alentours afin de déterminer, sous sa propre responsabilité, à ses frais et à ses risques, les éléments nécessaires à la préparation de son offre et à la signature du contrat.

Tous les soumissionnaires recevront, pour attester de leur participation, **un certificat de visite de site.**

Le soumissionnaire est censé introduire son offre en ayant pris connaissance et en tenant compte des clarifications / rectifications éventuelles concernant l'avis de marché ou le cahier spécial des charges qui sont publiées ou qui lui sont envoyées.

Le soumissionnaire est tenu de dénoncer immédiatement toute lacune, erreur ou omission dans les documents du marché qui rende impossible l'établissement de son prix ou la comparaison des offres, au plus tard dans un délai de 10 jours avant la date limite de réception des offres.

3.4 Offre

3.4.1 Données à mentionner dans l'offre

Le soumissionnaire est tenu d'utiliser le formulaire d'offre joint en annexe. A défaut d'utiliser ce formulaire, il supporte l'entière responsabilité de la parfaite concordance entre les documents qu'il a utilisés et le formulaire.

L'offre et les annexes jointes au formulaire d'offre sont rédigées en français.

Par le dépôt de son offre, le soumissionnaire renonce automatiquement à ses conditions générales ou particulières de vente, même si celles-ci sont mentionnées dans l'une ou l'autre annexe à son offre.

Le soumissionnaire indique clairement dans son offre quelle information est confidentielle et/ou se rapporte à des secrets techniques ou commerciaux et ne peut donc pas être divulguée par le pouvoir adjudicateur.

3.4.2 Durée de validité de l'offre

Les soumissionnaires restent liés par leur offre pendant un délai de **90 jours** calendrier, à compter de la date limite de réception.

En cas de dépassement du délai visé ci-dessus, la validité de l'offre sera traitée lors des négociations.

3.4.3 Détermination des prix

Tous les prix mentionnés dans le formulaire d'offre doivent être obligatoirement libellés en MRU.

Le présent marché est un marché à bordereau de prix, ce qui signifie que seul le prix unitaire est forfaitaire. Le prix à payer sera obtenu en appliquant les prix unitaires mentionnés dans l'inventaire aux quantités réellement exécutées.

En application de l'article 37 de l'arrêté royal du 18 avril 2017, le pouvoir adjudicateur peut effectuer toutes les vérifications sur pièces comptables et tous contrôles sur place de l'exactitude des indications fournis dans le cadre de la vérification des prix.

3.4.4 Eléments inclus dans le prix

Le prestataire de services est censé avoir inclus dans ses prix tant unitaires que globaux tous les frais et impositions généralement quelconques grevant les services, y compris les éventuels frais bancaires, à l'exception de la taxe sur la valeur ajoutée.

Sont notamment inclus dans les prix :

1° les emballages, sauf si ceux-ci restent la propriété du soumissionnaire, les frais de chargement, de transbordement et de déchargement intermédiaire, de transport et d'assurance ;

2° le déchargement, le déballage et la mise en place au lieu de livraison, à condition que les documents du marché mentionnent le lieu exact de livraison et les moyens d'accès ;

3° la documentation relative à la fourniture et éventuellement exigée par le pouvoir adjudicateur ;

4° le montage et la mise en service ;

5° la formation nécessaire à l'usage ;

6° le cas échéant, les mesures imposées par la législation en matière de sécurité et de santé des services ; travailleurs lors de l'exécution de leur travail ;

3.4.5 Introduction des offres

le soumissionnaire ne peut remettre qu'une seule offre par marché.

Le soumissionnaire introduit son offre de la manière suivante :

Un exemplaire original de l'offre complète sera introduit **sur papier** avec la mention « **original** ». En plus, le soumissionnaire joindra à l'offre **une copie numérique de son offre sous forme d'un ou plusieurs fichiers au format PDF sur clé USB**. En cas de divergence, l'original prévaut.

L'offre y compris ses annexes, ainsi que tous les documents d'accompagnement doivent être numérotés et signés (**signature manuscrite originale**) par le soumissionnaire ou son mandataire. Il en va de même de toute surcharge, rature ou mention qui y serait apportée. Le mandataire doit faire apparaître qu'il est autorisé à engager le soumissionnaire. Si le soumissionnaire est une société / association sans personnalité juridique, constituée de personnes physiques ou morales distinctes (association momentanée), l'offre doit être signée par chacune de ces personnes.

Les offres signées et datées seront envoyés à l'adresse ci-dessous sous enveloppe scellée portant la mention « **OFFRE – 2478MRT-10027** ».

L'offre devra être réceptionnée **avant le 03 Octobre 2024 à 10h00** et transmise à :

Cellule de la contractualisation

Enabel en Mauritanie

ilot K , lot 216, Tevragh Zeina

Nouakchott, Mauritanie

a) Par la poste (envoi normal ou recommandé) : Dans ce cas, le pli scellé est glissé dans une seconde enveloppe fermée.

b) Par remise contre accusé de réception.

Le service est accessible, tous les jours ouvrables, pendant les heures de bureau : du lundi au jeudi de 8h30 à 13h00 et de 14h00 à 17h00. Le vendredi de 8 h 00 à 12 h 00. Toutes les heures sont celles propres au fuseau horaire du pays du pouvoir adjudicateur (Mauritanie).

Toute demande de participation ou offre doit parvenir avant la date et l'heure ultime de dépôt. Les demandes de participation ou les offres parvenues tardivement ne sont pas acceptées (cf. Art. 83 de l'Arrêté Royal du 18 avril 2017).

L'attention des soumissionnaires est attirée par le fait que l'accès aux bureaux de l'Agence belge de développement Enabel en Mauritanie est sécurisé. Il est donc vivement recommandé aux soumissionnaires de prévoir un délai suffisant afin de déposer les offres avant la date et l'heure ultime de dépôt.

3.4.6 Modification ou retrait d'une offre déjà introduite

Lorsqu'un soumissionnaire souhaite modifier ou retirer une offre déjà envoyée ou introduite, ceci doit se dérouler conformément aux dispositions des articles 43 et 85 de l'arrêté royal du 18 avril 2017.

Afin de modifier ou de retirer une offre déjà envoyée ou introduite, une déclaration écrite est exigée, correctement signée par le soumissionnaire ou par son mandataire. L'objet et la portée des modifications doivent être mentionnés de façon précise. Le retrait doit être inconditionnel.

Le retrait peut également être communiqué par télécopie, ou via un moyen électronique, pour autant qu'il soit confirmé par lettre recommandée déposée à la poste ou contre accusé de réception au plus tard le jour avant la date limite de réception des offres.

Lorsque l'offre est introduite via e-tendering, la modification ou le retrait de l'offre se fait conformément à l'article 43, §2 de l'A.R. du 18 avril 2017.

Ainsi, les modifications à une offre qui interviennent après la signature du rapport de dépôt, ainsi que son retrait donnent lieu à l'envoi d'un nouveau rapport de dépôt qui doit être signé conformément au paragraphe 1er.

L'objet et la portée des modifications doivent être indiqués avec précision.

Le retrait doit être pur et simple.

Lorsque le rapport de dépôt dressé à la suite des modifications ou du retrait visés à l'alinéa 1er, n'est pas revêtu de la signature visée au paragraphe 1er, la modification ou le retrait est d'office entaché de nullité. Cette nullité ne porte que sur les modifications ou le retrait et non sur l'offre elle-même.

3.5 Sélection des soumissionnaires

3.5.1 Motifs exclusion

Le soumissionnaire joint à son offre les documents suivants :

1) **un extrait du casier judiciaire au nom du soumissionnaire (personne morale) ou de son représentant (personne physique)** dans le cas où il n'existe pas de casier judiciaire pour les personnes morales ;

2) **le document justifiant que le soumissionnaire est en règle en matière de paiement des cotisations sociales**, sauf lorsque le pouvoir adjudicateur a la possibilité d'obtenir directement les certificats ou les informations pertinentes en accédant à une base de données nationale gratuite dans un État membre de l'Union européenne ;

(Pour les soumissionnaires Mauritaniens ce document est une attestation de régularité délivrée et signée par la direction générale de la CNSS et pour les autres soumissionnaires joindre l'équivalent de leur pays d'origine).

3) **le document justifiant que le soumissionnaire est en règle en matière de paiement des impôts et taxes**, sauf lorsque le pouvoir adjudicateur a la possibilité d'obtenir directement les certificats ou les informations pertinentes en accédant à une base de données nationale gratuite dans un État membre de l'Union européenne.

(Pour les soumissionnaires Mauritaniens ce document est une attestation de régularité délivrée et signée par le Directeur général des impôts et pour les autres soumissionnaires joindre l'équivalent de leur pays d'origine).

4) **le document attestant que le soumissionnaire n'est pas en situation de faillite**, sauf lorsque le pouvoir adjudicateur a la possibilité d'obtenir directement le 14 document ou l'information pertinente en accédant à une base de données nationale gratuite dans un État membre de l'Union européenne.

5) la déclaration des motifs d'exclusions ;

Si les documents ne sont pas joints, le soumissionnaire doit être en mesure de fournir les documents listés ci-dessus à la demande de l'adjudicateur dans les plus brefs délais.

Si le soumissionnaire ne transmet pas le ou les documents demandés dans le délai fixé, l'adjudicateur se réserve le droit d'exclure le soumissionnaire.

Il est vivement conseillé aux soumissionnaires de ne pas attendre la demande de l'adjudicateur et de demander le plus rapidement possible auprès des autorités compétentes du pays dans lequel ils sont établis, les documents qu'ils n'auraient pas joints à leur offre. En effet, les délais pour l'obtention de certains documents peuvent être longs.

Le caractère récent des documents susvisés est établi dans la mesure où ces derniers datent de moins de six mois par rapport à la date ultime de dépôt des offres.

Par le dépôt de son offre, le soumissionnaire atteste qu'il ne se trouve pas dans un des cas d'exclusion figurant aux articles 67 à 70 de la Loi du 17 juin 2016 et aux articles 61 à 64 de l'Arrêté Royal du 18 avril 2017 (voir point **Erreur ! Source du renvoi introuvable.** « **Erreur ! Source du renvoi introuvable.** »).

Le soumissionnaire dont l'offre est la mieux classée fournira à la demande du pouvoir adjudicateur les renseignements et documents permettant de vérifier sa situation personnelle (voir point 6 « Formulaires »).

En vertu de l'Art. 70 de la Loi du 17 juin 2016, tout soumissionnaire se trouvant dans l'une des situations visées aux articles 67 ou 69 de la Loi du 17 juin 2016 peut fournir des preuves afin d'attester que les mesures qu'il a prises suffisent à démontrer sa fiabilité malgré l'existence d'un motif d'exclusion pertinent. Si ces preuves sont jugées suffisantes par le pouvoir adjudicateur, le candidat ou le soumissionnaire concerné n'est pas exclu de la procédure de passation.

Le pouvoir adjudicateur peut également vérifier s'il existe des motifs d'exclusion des sous-traitants au sens des articles 67 à 69 de la loi du 17 juin 2016.

3.5.1.1 Conflit d'intérêts et mécanisme du « tourniquet »

Dans le cadre de la lutte contre les conflits d'intérêts, en particulier afin d'éviter le mécanisme du tourniquet (« revolving doors »), tel que défini dans la loi du 8 mai 2007 portant assentiment à la Convention des Nations Unies contre la corruption, faite à New York le 31 octobre 2003, le soumissionnaire s'abstient de faire appel à un ou plusieurs anciens collaborateurs (internes ou externes) d'Enabel dans les deux ans qui suivent son/leur démission, départ à la retraite ou tout autre type de départ d'Enabel, d'une quelconque manière, directement ou indirectement, pour l'élaboration et/ou l'introduction de son offre ou toute autre intervention dans le cadre de la procédure de passation, ainsi que pour certaines tâches à réaliser dans le cadre de l'exécution du présent marché.

La disposition qui précède ne s'applique toutefois que lorsqu'un lien direct existe entre les précédentes activités prestées pour le pouvoir adjudicateur par la ou les personnes concernées et ses/leurs activités dans le cadre du présent marché.

Toute infraction à cette mesure pouvant être de nature à fausser les conditions normales de la concurrence est passible d'une sanction conformément aux dispositions de l'article 5 de la loi du 17 juin 2016 relative aux marchés publics et à certains marchés de travaux, de fournitures et de services. Concrètement, cette sanction consiste, selon le cas, soit à écarter l'offre, soit à résilier le marché.

3.5.2 Critères de sélection

Capacité technique 1 : Pour être sélectionné, le soumissionnaire doit avoir réalisé au minimum 2 services similaires à l'objet du présent marché au cours des 3 dernières années (2023,2022 et 2021) pour un montant minimum de 500.000 MRU chacun. Le soumissionnaire complète la liste de services similaires jointe au présent cahier spécial des charges.

Joindre :

Soit Contrat/bon de commande + PV de réception ;

Soit attestation de bonne exécution

Capacité technique 2 : Pour ce marché, le soumissionnaire doit disposer d'un conducteur de travaux de profil ingénieur en génie électrique et énergétique ou toute discipline connexe avec au moins 3 expériences similaires (CV et attestation à joindre)

3.5.3 Aperçu de la procédure

Dans une première phase, les offres introduites par les soumissionnaires sélectionnés seront examinées sur le plan de la régularité formelle et matérielle. Les offres irrégulières seront rejetées.

Le pouvoir adjudicateur se réserve le droit de faire régulariser les irrégularités dans l'offre des soumissionnaires durant les négociations.

Dans une seconde phase, les offres régulières formellement et matériellement seront examinées sur le plan du fond par une commission d'évaluation. Le pouvoir adjudicateur limitera le nombre d'offres à négocier en appliquant le critère d'attribution précisé dans les documents du marché. Cet examen sera réalisé sur la base du critère d'attribution "prix/coût" mentionné dans le présent cahier spécial des charges et a pour but de composer une shortlist de soumissionnaires avec lesquels des négociations seront menées.

Ensuite vient la phase des négociations. Le pouvoir adjudicateur peut négocier avec les soumissionnaires les offres initiales et toutes les offres ultérieures que ceux-ci ont présentées, à l'exception des offres finales, en vue d'améliorer leur contenu. Les exigences minimales et les critères d'attribution ne font pas l'objet de négociations. Cependant, le pouvoir adjudicateur peut également décider de ne pas négocier. Dans ce cas l'offre initiale vaut comme offre définitive.

Lorsque le pouvoir adjudicateur entend conclure les négociations, il en informera les soumissionnaires restant en lice et fixera une date limite commune pour la présentation d'éventuelles BAFO. Après la clôture des négociations, les BAFO seront confrontées, aux critères d'exclusion, aux critères de sélection ainsi qu'au critère d'attribution "prix/coût". Le soumissionnaire dont la BAFO régulière est économiquement la plus avantageuse sera désigné comme adjudicataire pour le présent marché.

Les BAFO des soumissionnaires avec lesquels des négociations ont été menées seront examinées du point de vue de leur régularité. Les BAFO irrégulières seront exclues.

Seules les BAFO régulières seront prises en considération pour être confrontées aux critères d'attribution.

Le pouvoir adjudicateur se réserve le droit de revoir la procédure énoncée ci-dessus dans le respect du principe d'égalité de traitement et de transparence.

3.5.4 Critères d'attribution

Le pouvoir adjudicateur choisira la BAFO régulière qu'il juge la plus avantageuse en tenant compte du critère suivant : **le prix**

Le marché sera attribué au soumissionnaire qui propose l'offre conforme aux spécifications avec le prix le plus bas.

3.5.4.1 Attribution du marché

Le marché sera attribué au soumissionnaire qui a remis l'offre régulière économiquement la plus avantageuse (moins disant).

Il faut néanmoins remarquer que, conformément à l'art. 85 de la loi du 17 juin 2016, il n'existe aucune obligation pour le pouvoir adjudicateur d'attribuer le marché.

Le pouvoir adjudicateur peut soit renoncer à passer le marché, soit refaire la procédure, au besoin suivant un autre mode.

3.6 Conclusion du contrat

Conformément à l'art. 88 de l'A.R. du 18 avril 2017, le marché a lieu par la notification au soumissionnaire choisi de l'approbation de son offre.

La notification est effectuée par les plateformes électroniques, par courrier électronique ou par fax et, le même jour, par envoi recommandé.

Le contrat intégral consiste dès lors en un marché attribué par Enabel au soumissionnaire choisi conformément au :

- Le présent CSC et ses annexes ;
- La BAFO approuvée de l'adjudicataire et toutes ses annexes ;
- La lettre portant notification de la décision d'attribution ;
- Le cas échéant, les documents éventuels ultérieurs, acceptés et signés par les deux parties.

4 Dispositions contractuelles particulières

Le présent chapitre de ce CSC contient les clauses particulières applicables au présent marché public par dérogation aux 'Règles générales d'exécution des marchés publics et des concessions de travaux publics' de l'AR du 14 janvier 2013, ci-après 'RGE' ou qui complètent ou précisent celui-ci. Les articles indiqués ci-dessus (entre parenthèses) renvoient aux articles des RGE. En l'absence d'indication, les dispositions pertinentes des RGE sont intégralement d'application.

4.1 Fonctionnaire dirigeant (art. 11)

Le fonctionnaire dirigeant sera communiqué au moment de la notification.

Une fois le marché conclu, le fonctionnaire dirigeant est l'interlocuteur principal du fournisseur. Toute la correspondance et toutes les questions concernant l'exécution du marché lui seront adressées, sauf mention contraire expresse dans ce CSC.

Le fonctionnaire dirigeant est responsable du suivi de l'exécution du marché.

Le fonctionnaire dirigeant a pleine compétence pour ce qui concerne le suivi de l'exécution du marché, y compris la délivrance d'ordres de service, l'établissement de procès-verbaux et d'états des lieux, l'approbation des services, des états d'avancements et des décomptes. Il peut ordonner toutes les modifications au marché qui se rapportent à son objet et qui restent dans ses limites.

Ne font toutefois pas partie de sa compétence : la signature d'avenants ainsi que toute autre décision ou accord impliquant une dérogation aux clauses et conditions essentielles du marché. Pour de telles décisions, le pouvoir adjudicateur est représenté comme stipulé au point Le pouvoir adjudicateur.

Le fonctionnaire dirigeant n'est en aucun cas habilité à modifier les modalités (p. ex., délais d'exécution, ...) du contrat, même si l'impact financier devait être nul ou négatif. Tout engagement, modification ou accord dérogeant aux conditions stipulées dans le CSC et qui n'a pas été notifié par le pouvoir adjudicateur doit être considéré comme nul.

4.2 Sous-traitants (art. 12 à 15)

Le fait que l'adjudicataire confie tout ou partie de ses engagements à des sous-traitants ne dégage pas sa responsabilité envers le pouvoir adjudicateur. Celui-ci ne se reconnaît aucun lien contractuel avec ces tiers.

L'adjudicataire reste, dans tous les cas, seul responsable vis-à-vis du pouvoir adjudicateur. L'adjudicataire ne peut sous-traiter le marché ou une partie du marché à d'autres sous-traitants que ceux proposés lors de sa soumission qu'après approbation préalable du pouvoir adjudicateur de ces sous-traitants.

Lorsque l'adjudicataire recrute un sous-traitant pour mener des activités de traitement spécifiques pour le compte du pouvoir adjudicateur, les mêmes obligations en matière de protection des données que celles à charge de l'adjudicataire sont imposées à ce sous-traitant par contrat ou tout autre acte juridique.

De la même manière, l'adjudicataire respectera et fera respecter par ses sous-traitants, les dispositions du Règlement (UE) 2016/679 du Parlement européen et du Conseil du 27 avril 2016 relatif à la protection des personnes physiques à l'égard du traitement des données à caractère personnel et à la libre circulation de ces données, et abrogeant la directive 95/46/CE (Règlement Général relatif à la Protection des données, ci-après RGPD). Un audit éventuel des traitements opérés pourrait être réalisé par le pouvoir adjudicateur en vue de valider sa conformité à cette législation.

4.3 Confidentialité (art. 18)

Les connaissances et renseignements recueillis par l'Adjudicataire, en ce compris par toutes les personnes en charge de la mission ainsi que par toutes autres personnes, intervenant, dans le cadre du présent marché sont strictement confidentiels.

En aucun cas les informations recueillies, peu importe leur origine et leur nature, ne pourront être transmis à des tiers sous quelque forme que ce soit.

Toutes les parties, intervenant directement ou indirectement sont donc tenues au devoir de discrétion.

Conformément à l'article 18 de l'A.R. du 14 /01/2013 relatif aux règles générales d'exécution des marchés publics, le Soumissionnaire ou l'Adjudicataire s'engage à considérer et à traiter de manière strictement confidentiels, toutes informations, tous faits, tous documents et/ou toutes données, quels qu'en soient la nature et le support, qui lui auront été communiqués, sous quelque forme et par quelque moyen que ce soit, ou auxquels il aura accès, directement ou indirectement, dans le cadre ou à l'occasion du présent marché. Les informations confidentielles couvrent notamment, sans que cette liste soit limitative, l'existence même du présent marché.

A ce titre, il s'engage notamment :

- à respecter et à faire respecter la stricte confidentialité de ces éléments, et à prendre toutes précautions utiles afin d'en préserver le secret (ces précautions ne pouvant en aucun cas être inférieures à celles prises par le Soumissionnaire pour la protection de ses propres informations confidentielles) ;
- à ne consulter, utiliser et/ou exploiter, directement ou indirectement, l'ensemble des éléments précités que dans la mesure strictement nécessaire à la préparation et, le cas échéant, à l'exécution du présent marché (en ayant notamment égard aux dispositions législatives en matière de protection de la vie privée à l'égard des traitements de données à caractère personnel) ;
- à ne pas reproduire, distribuer, divulguer, transmettre ou autrement mettre à disposition de tiers les éléments précités, en totalité ou en partie, et sous quelque forme que ce soit, à moins d'avoir obtenu l'accord préalable et écrit du Pouvoir Adjudicateur ;
- à restituer, à première demande du Pouvoir Adjudicateur, les éléments précités ;
- d'une manière générale, à ne pas divulguer directement ou indirectement aux tiers, que ce soit à titre publicitaire ou à n'importe quel autre titre, l'existence et/ou le contenu du présent marché, ni le fait que le Soumissionnaire ou l'Adjudicataire exécute celui-ci pour le Pouvoir Adjudicateur, ni, le cas échéant, les résultats obtenus dans ce cadre, à moins d'avoir obtenu l'accord préalable et écrit du Pouvoir Adjudicateur. »

4.4 Protection des données personnelles

4.4.1 Traitement des données personnelles par le pouvoir adjudicateur

L'adjudicateur s'engage à traiter les données à caractères personnel qui lui seront communiquées en réponse à cet appel d'offre avec le plus grand soin, conformément à la législation sur la protection des données personnelles (le Règlement général sur la protection des données, RGPD). Dans les cas où la loi belge du 30 juillet 2018 relative à la protection des personnes physiques à l'égard des traitements de données à caractère personnel contient des exigences plus strictes, l'adjudicateur agira conformément à cette législation.

4.4.2 Traitement des données personnelles par l'adjudicataire

OPTION 2 : TRAITEMENT DES DONNÉES À CARACTÈRE PERSONNEL PAR UN RESPONSABLE DE TRAITEMENT (DESTINATAIRE)

Si durant l'exécution du marché, l'adjudicataire traite des données à caractère personnel du pouvoir adjudicateur ou en exécution d'une obligation légale, les dispositions suivantes sont d'application.

Pour tout traitement de données personnelles effectué en relation avec ce marché, l'adjudicataire est tenu de se conformer au Règlement (UE) 2016/679 du Parlement européen et du Conseil du 27 avril 2016, relatif à la protection des personnes physiques à l'égard du traitement des données à caractère personnel et à la libre circulation de ces données, et abrogeant la directive 95/46/CE (ci-après "RGPD") ainsi qu'à la loi belge du 30 juillet 2018 relative à la protection des personnes physiques à l'égard des traitements de données à caractère personnel.

Par le seul fait de participer à la procédure de passation du marché, le soumissionnaire atteste qu'il se conformera strictement aux obligations du RGPD pour tout traitement de données personnelles effectué en lien avec ce marché.

Compte tenu du marché il est à considérer que le pouvoir adjudicateur et l'adjudicataire seront chacun et ce, individuellement, responsables du traitement.

4.5 Droits intellectuels (art. 19 à 23)

Le pouvoir adjudicateur n'acquiert pas les droits de propriété intellectuelle nés, mis au point ou utilisés à l'occasion de l'exécution du marché.

Sans préjudice de l'alinéa 1er et sauf disposition contraire dans les documents du marché, lorsque l'objet de celui-ci consiste en la création, la fabrication ou le développement de dessins et modèles, de signes distinctifs, le pouvoir adjudicateur en acquiert la propriété intellectuelle, ainsi que le droit de les déposer, de les faire enregistrer et de les faire protéger.

En ce qui concerne les noms de domaine créés à l'occasion d'un marché, le pouvoir adjudicateur acquiert également le droit de les enregistrer et de les protéger, sauf disposition contraire dans les documents du marché.

Lorsque le pouvoir adjudicateur n'acquiert pas les droits de propriété intellectuelle, il obtient une licence d'exploitation des résultats protégés par le droit de la propriété intellectuelle pour les modes d'exploitation mentionnés dans les documents du marché.

Le pouvoir adjudicateur énumère dans les documents du marché les modes d'exploitation pour lesquels il entend obtenir une licence.

4.6 Cautionnement (art.25 à 33)

4.6.1 Constitution du cautionnement

L'adjudicataire est tenu de constituer un cautionnement pour couvrir ses obligations jusqu'à l'exécution complète du marché. **Le cautionnement est fixé à 5% du montant total**, hors TVA, du marché. Le montant ainsi obtenu est arrondi à la dizaine d'euro supérieure.

Le cautionnement peut être constitué conformément aux dispositions légales et réglementaires, soit en numéraire, ou en fonds publics, soit sous forme de cautionnement collectif. Le cautionnement peut également être constitué par une

garantie accordée par un établissement de crédit satisfaisant au prescrit de la législation relative au statut et au contrôle des établissements de crédit ou par une entreprise d'assurances satisfaisant au prescrit de la législation relative au contrôle des entreprises d'assurances et agréée pour la branche 15 (caution).

Le cautionnement sera, dans tous les cas, inconditionnel et régi par le droit belge. Seuls les tribunaux belges sont compétents pour statuer sur tout litige (voir « Modèle de preuve de constitution de cautionnement »).

Par dérogation à l'Art. 26, le cautionnement peut être :

- **Etabli via un établissement dont le siège social se situe dans un des pays de destination des travaux. Le pouvoir adjudicateur se réserve le droit d'accepter ou non la constitution du cautionnement via cet établissement. L'adjudicataire mentionnera le nom et l'adresse de cet établissement dans l'offre.**
- **Constitué par une déduction unique du paiement de la ou les premières factures, les paiements étant effectués par tranches.**

La dérogation est motivée pour laisser l'opportunité aux éventuels soumissionnaires locaux d'introduire offre.

L'adjudicataire doit, dans les 30 jours calendrier suivant le jour de la conclusion du marché, justifier la constitution du cautionnement par lui-même ou par un tiers, de l'une des façons suivantes :

1. Lorsqu'il s'agit de numéraire, par le virement du montant au numéro de compte bpost banque de la Caisse des Dépôts et Consignations [compte bpost banque n° BE58 6792 0040 9979 (IBAN), PCHQBEBB (BIC)] ou d'un organisme public remplissant une fonction similaire à celle de ladite Caisse, ci-après dénommé organisme public remplissant une fonction similaire ;
2. Lorsqu'il s'agit de fonds publics, par le dépôt de ceux-ci entre les mains du caissier de l'Etat au siège de la Banque nationale à Bruxelles ou dans l'une de ses agences en province, pour compte de la Caisse des Dépôts et Consignations, ou d'un organisme public remplissant une fonction similaire ;
3. Lorsqu'il s'agit d'un cautionnement collectif, par le dépôt par une société exerçant légalement cette activité, d'un acte de caution solidaire auprès de la Caisse des Dépôts et Consignations ou d'un organisme public remplissant une fonction similaire ;
4. Lorsqu'il s'agit d'une garantie, par l'acte d'engagement de l'établissement de crédit ou de l'entreprise d'assurances.

Cette justification se donne, selon le cas, par la production au pouvoir adjudicateur :

1. Soit du récépissé de dépôt de la Caisse des Dépôts et Consignations ou d'un organisme public remplissant une fonction similaire ;
2. Soit d'un avis de débit remis par l'établissement de crédit ou l'entreprise d'assurances ;

3. Soit de la reconnaissance de dépôt délivrée par le caissier de l'Etat ou par un organisme public remplissant une fonction similaire ;
4. Soit de l'original de l'acte de caution solidaire visé par la Caisse des Dépôts et Consignations ou par un organisme public remplissant une fonction similaire ;
5. Soit de l'original de l'acte d'engagement établi par l'établissement de crédit ou l'entreprise d'assurances accordant une garantie.

Ces documents, signés par le déposant, indiquent au profit de qui le cautionnement est constitué, son affectation précise par l'indication sommaire de l'objet du marché et de la référence des documents du marché, ainsi que le nom, le prénom et l'adresse complète de l'adjudicataire et éventuellement, du tiers qui a effectué le dépôt pour compte, avec la mention "bailleur de fonds" ou "mandataire", suivant le cas.

Le délai de 30 jours calendrier visé ci-avant est suspendu pendant la période de fermeture de l'entreprise de l'adjudicataire pour les jours de vacances annuelles payés et les jours de repos compensatoires prévus par voie réglementaire ou dans une convention collective de travail rendue obligatoire.

La preuve de la constitution du cautionnement doit être envoyée à l'adresse qui sera mentionnée dans la notification de la conclusion du marché.

4.6.2 Défaut de cautionnement (Art. 29)

Lorsque l'adjudicataire ne constitue pas le cautionnement dans les 30 jours calendrier suivant le jour de la conclusion du marché, il est mis en demeure par envoi postal ou envoi électronique. Cette mise en demeure vaut procès-verbal au sens de l'article 44, § 2 des Règles Générales d'Exécution (voir ci-dessous).

Lorsqu'il ne constitue pas le cautionnement dans un dernier délai de quinze jours prenant cours à la date d'envoi, l'adjudicateur peut :

- Soit constituer le cautionnement d'office par prélèvement sur les sommes dues pour le marché considéré. Dans ce cas, est appliquée une pénalité fixée à deux pour cent du montant initial du marché ;
- Soit appliquer une mesure d'office. En toute hypothèse, la résiliation du marché pour ce motif exclut l'application de pénalités ou d'amendes pour retard.

4.6.3 Libération du cautionnement (Art. 33)

Le cautionnement est libérable à la réception définitive et, dans tous les cas, au plus tard à l'expiration des 18 mois après la mise en œuvre du marché.

4.7 Conformité de l'exécution (art. 34)

Les fournitures doivent être conformes sous tous les rapports aux documents du marché. Même en l'absence de spécifications techniques mentionnées dans les documents du marché, ils répondent en tous points aux règles de l'art.

4.8 Modifications du marché (art. 37 à 38/19)

4.8.1 Remplacement de l'adjudicataire (art. 38/3)

Pour autant qu'il remplisse les critères de sélection ainsi que les critères d'exclusions repris dans le présent document, un nouvel adjudicataire peut remplacer l'adjudicataire avec qui le marché initial a été conclu dans les cas autres que ceux prévus à l'art. 38/3 des RGE.

L'adjudicataire introduit sa demande le plus rapidement possible par envoi recommandé, en précisant les raisons de ce remplacement, et en fournissant un inventaire détaillé de l'état des fournitures et services déjà exécutés déjà faites, les coordonnées relatives au nouvel adjudicataire, ainsi que les documents et certificats auxquels le pouvoir adjudicateur n'a pas accès gratuitement.

Le remplacement fera l'objet d'un avenant daté et signé par les trois parties. L'adjudicataire initial reste responsable vis à vis du pouvoir adjudicateur pour l'exécution de la partie restante du marché.

En outre, pour le présent marché le pouvoir adjudicateur se réserve le droit d'attribuer le marché au soumissionnaire classé en seconde position en cas de défaillance du premier dans l'exécution en application de l'art 47 §2 3° de l'AR du 14 janvier 2013.

4.8.2 Révision des prix (art. 38/7)

Pour le présent marché, aucune révision des prix n'est possible.

4.8.3 Indemnités suite aux suspensions ordonnées par l'adjudicateur durant l'exécution (art. 38/12)

L'adjudicateur se réserve le droit de suspendre l'exécution du marché pendant une période donnée, notamment lorsqu'il estime que le marché ne peut pas être exécuté sans inconvénient à ce moment-là.

Le délai d'exécution est prolongé à concurrence du retard occasionné par cette suspension, pour autant que le délai contractuel ne soit pas expiré. Lorsque ce délai est expiré, une remise d'amende pour retard d'exécution sera consentie.

Lorsque les prestations sont suspendues, sur la base de la présente clause, l'adjudicataire est tenu de prendre, à ses frais, toutes les précautions nécessaires pour préserver les prestations déjà exécutées et les matériaux, des dégradations pouvant provenir de conditions météorologiques défavorables, de vol ou d'autres actes de malveillance.

L'adjudicataire a droit à des dommages et intérêts pour les suspensions ordonnées par l'adjudicateur lorsque :

- La suspension dépasse au total un vingtième du délai d'exécution et au moins dix jours ouvrables ou quinze jours de calendrier, selon que le délai d'exécution est exprimé en jours ouvrables ou en jours de Calendrier ;
- La suspension n'est pas due à des conditions météorologiques défavorables ;
- La suspension a lieu endéans le délai d'exécution du marché.

Dans les trente jours de leur survenance ou de la date à laquelle l'adjudicataire ou le pouvoir adjudicateur aurait normalement dû en avoir connaissance, l'adjudicataire dénonce les faits ou les circonstances de manière succincte au pouvoir adjudicateur et décrit de manière précise leur sur le déroulement et le coût du marché.

4.8.4 Circonstances imprévisibles

L'adjudicataire n'a droit en principe à aucune modification des conditions contractuelles pour des circonstances quelconques auxquelles le pouvoir adjudicateur est resté étranger.

Une décision de l'Etat belge de suspendre la coopération avec le pays partenaire est considérée être des circonstances imprévisibles au sens du présent article. En cas de rupture ou de cessation des activités par l'Etat belge qui implique donc le financement de ce marché, Enabel mettra en œuvre les moyens raisonnables pour convenir d'un montant maximum d'indemnisation.

4.9 Réception technique préalable (art. 41-42)

Les produits ne peuvent être mis en œuvre s'ils n'ont été, au préalable, réceptionnés par le fonctionnaire dirigeant ou son délégué.

La réception technique peut être opérée à différents stades de la production. Elle a lieu à Niamey dans les magasins de l'adjudicataire avant l'acheminement du matériel sur le Terrain. Pour ce faire l'adjudicataire est tenu d'informer le projet de l'arrivée du matériel et faire la demande de la réception technique.

Les produits qui, à un stade déterminé, ne satisfont pas aux vérifications imposées, sont déclarés ne pas se trouver en état de réception technique. A la demande de l'adjudicataire, le pouvoir adjudicateur vérifie conformément aux documents du marché si les produits présentent les qualités requises ou, à tout le moins, sont conformes aux règles de l'art et satisfont aux conditions du marché. Si les vérifications opérées comportent la destruction de certains produits, ceux-ci sont remplacés à ses frais par l'adjudicataire. Les documents du marché indiquent la quantité des produits qui seront détruits.

Lorsque le pouvoir adjudicateur constate que le produit présenté n'est pas dans les conditions requises pour être examiné, la demande de l'adjudicataire est considérée comme non avenue. Une nouvelle demande est introduite lorsque le produit se trouve prêt pour la réception

4.10 Modalités d'exécution (art. 115 es)

4.10.1 Délais et clauses (art. 116)

Une seule livraison est prévue pour ce marché Délais et clauses (art. 116)

Les fournitures doivent être exécutées dans un délai de **90 jours calendriers** à compter du jour qui suit celui où le fournisseur a reçu la notification de la conclusion du marché. Les jours de fermeture de l'entreprise du fournisseur pour les vacances annuelles ne sont pas inclus dans le calcul.

4.10.2 Quantités à fournir (art. 117)

Le marché contient les quantités minimales mentionnées au **point 5 « Spécifications techniques »**.

Sans préjudice de la possibilité pour le pouvoir adjudicateur de résilier le marché si les marchandises fournies ne satisfont pas aux exigences imposées ou si elles ne sont pas livrées dans le délai prévu, par le fait de la conclusion du marché, le fournisseur acquiert le droit de fournir ces quantités, sous peine d'indemnisation par le pouvoir adjudicateur.

4.10.3 Lieu où les fournitures doivent être livrées et formalités (art. 149)

Voir au point 5 « Spécifications techniques ».

4.10.4 Emballages (art.119)

Les emballages restent acquis au pouvoir adjudicateur, sans que le fournisseur puisse prétendre à aucune indemnité de ce chef.

4.10.5 Vérification de la livraison (art. 120)

Le fournisseur fournit exclusivement des biens qui sont exempts de tout vice apparent et/ou caché et qui correspondent strictement à la commande (en nature, quantité, qualité...) et, le cas échéant, aux prescriptions des documents associés ainsi qu'aux réglementations applicables, aux règles de l'art et aux bonnes pratiques, à l'état de la technique, aux plus hautes exigences normales d'utilisation, de fiabilité et de longévité, et à la destination que le pouvoir adjudicateur compte en faire et que le fournisseur connaît ou devrait à tout le moins connaître.

L'acceptation (réception provisoire) n'a lieu qu'après vérification complète par le pouvoir adjudicateur du caractère conforme des biens et services livrés. Le pouvoir adjudicateur dispose d'un délai de vérification de trente jours à compter de la date de livraison. Ce délai prend cours le lendemain de l'arrivée des fournitures à destination, pour autant que le pouvoir adjudicateur soit en possession du bordereau ou de la facture.

La signature apposée par le pouvoir adjudicateur (un membre du personnel du pouvoir adjudicateur), notamment dans des appareils électroniques de réception, lors de la livraison du matériel, vaut par conséquent simple prise de possession et ne signifie pas l'acceptation de celui-ci.

L'acceptation implique le transfert de la propriété et des risques de dommage ou de perte.

En cas de refus entier ou partiel d'une livraison, le fournisseur est tenu de reprendre, à ses frais et risques, les animaux refusés. Le pouvoir adjudicateur peut soit demander au fournisseur de fournir des marchandises conformes dans les plus brefs délais, soit résilier la commande et s'approvisionner auprès d'un autre fournisseur.

4.10.6 Responsabilité du fournisseurs (art. 122)

Le fournisseur est responsable de ses fournitures jusqu'au moment où les formalités de vérification et de notification dont il est question à l'article 120 sont effectuées, sauf si les pertes ou avaries survenant dans les dépôts du destinataire sont dues à des faits ou circonstances visés aux articles 54 et 56.

Par ailleurs, le fournisseur garantit le pouvoir adjudicateur des dommages et intérêts dont celui-ci est redevable à des tiers du fait du retard dans l'exécution du marché ou de la défaillance du fournisseur.

4.11 Tolérance zéro exploitation et abus sexuels

En application de sa Politique concernant l'exploitation et les abus sexuels de juin 2019, Enabel applique une tolérance zéro en ce qui concerne l'ensemble des conduites fautives ayant une incidence sur la crédibilité professionnelle du soumissionnaire.

4.12 Moyens d'action du Pouvoir Adjudicateur (art. 44-51 et 123-126)

Le défaut du prestataire de services ne s'apprécie pas uniquement par rapport aux services mêmes, mais également par rapport à l'ensemble de ses obligations.

Afin d'éviter toute impression de risque de partialité ou de connivence dans le suivi et le contrôle de l'exécution du marché, il est strictement interdit au prestataire de services

d'offrir, directement ou indirectement, des cadeaux, des repas ou un quelconque autre avantage matériel ou immatériel, quelle que soit sa valeur, aux préposés du pouvoir adjudicateur concernés directement ou indirectement par le suivi et/ou le contrôle de l'exécution du marché, quel que soit leur rang hiérarchique.

En cas d'infraction, le pouvoir adjudicateur pourra infliger au prestataire de services une pénalité forfaitaire par infraction allant jusqu'au triple du montant obtenu par la somme des valeurs (estimées) de l'avantage offert au préposé et de l'avantage que l'adjudicataire espérait obtenir en offrant l'avantage au préposé. Le pouvoir adjudicateur jugera souverainement de l'application de cette pénalité et de sa hauteur.

Cette clause ne fait pas préjudice à l'application éventuelle des autres mesures d'office prévues au RGE, notamment la résiliation unilatérale du marché et/ou l'exclusion des marchés du pouvoir adjudicateur pour une durée déterminée.

4.12.1 Défaut d'exécution (art. 44)

§1 L'adjudicataire est considéré en défaut d'exécution du marché :

1° lorsque les prestations ne sont pas exécutées dans les conditions définies par les documents du marché ;

2° à tout moment, lorsque les prestations ne sont pas poursuivies de telle manière qu'elles puissent être entièrement terminées aux dates fixées ;

3° lorsqu'il ne suit pas les ordres écrits, valablement donnés par le pouvoir adjudicateur.

§ 2 Tous les manquements aux clauses du marché, y compris la non-observation des ordres du pouvoir adjudicateur, sont constatés par un procès-verbal dont une copie est transmise immédiatement à l'adjudicataire par lettre recommandée.

L'adjudicataire est tenu de réparer sans délai ses manquements. Il peut faire valoir ses moyens de défense par lettre recommandée adressée au pouvoir adjudicateur dans les quinze jours suivant le jour déterminé par la date de l'envoi du procès-verbal. Son silence est considéré, après ce délai, comme une reconnaissance des faits constatés.

§ 3 Les manquements constatés à sa charge rendent l'adjudicataire passible d'une ou de plusieurs des mesures prévues aux articles 45 à 49, 154 et 155.

4.12.2 Amendes pour retard (art. 46 et 123)

Les amendes pour retard sont indépendantes des pénalités prévues à l'article 45. Elles sont dues, sans mise en demeure, par la seule expiration du délai d'exécution sans intervention d'un procès-verbal et appliquées de plein droit pour la totalité des jours de retard.

Nonobstant l'application des amendes pour retard, l'adjudicataire reste garant vis-à-vis du pouvoir adjudicateur des dommages et intérêts dont celui-ci est, le cas échéant, redevable à des tiers du fait du retard dans l'exécution du marché.

4.12.3 Mesures d'office (art. 47 et 124)

§ 1 Lorsque, à l'expiration du délai indiqué à l'article 44, § 2, pour faire valoir ses moyens de défense, l'adjudicataire est resté inactif ou a présenté des moyens jugés non justifiés par le pouvoir adjudicateur, celui-ci peut recourir aux mesures d'office décrites au paragraphe 2.

Le pouvoir adjudicateur peut toutefois recourir aux mesures d'office sans attendre l'expiration du délai indiqué à l'article 44, § 2, lorsqu'au préalable, l'adjudicataire a

expressément reconnu les manquements constatés.

§ 2 Les mesures d'office sont :

1° la résiliation unilatérale du marché. Dans ce cas, la totalité du cautionnement ou, à défaut de constitution, un montant équivalent, est acquise de plein droit au pouvoir adjudicateur à titre de dommages et intérêts forfaitaires. Cette mesure exclut l'application de toute amende du chef de retard d'exécution pour la partie résiliée ;

2° l'exécution en régie de tout ou partie du marché non exécuté ;

3° la conclusion d'un ou de plusieurs marchés pour compte avec un ou plusieurs tiers pour tout ou partie du marché restant à exécuter.

Les mesures prévues à l'alinéa 1er, 2° et 3°, sont appliquées aux frais, risques et périls de l'adjudicataire défaillant. Toutefois, les amendes et pénalités qui sont appliquées lors de l'exécution d'un marché pour compte sont à charge du nouvel adjudicataire.

4.13 Fin du marché

4.13.1 Réception des produits fournis (art. 64-65 et 128)

Les fournitures et l'installation seront suivies attentivement par le fonctionnaire dirigeant.

Réception provisoire

A l'expiration du délai de trente jours prévus à l'article 120, alinéa 2, il est selon le cas dressé un procès-verbal de réception provisoire ou de refus de réception.

4.13.2 Transfert de propriété (art. 132)

Le pouvoir adjudicateur devient de plein droit propriétaire des fournitures dès qu'elles sont admises en compte pour le paiement conformément à l'article 127 des RGE.

4.13.3 Délai de garantie (art. 134)

Pour les équipements à fournir, le délai de garantie prend cours à la date à laquelle la réception provisoire est accordée. **Celui-ci est d'un an.**

4.13.4 Réception définitive

La réception définitive a lieu à l'expiration du délai de garantie. Elle est implicite lorsque la fourniture n'a pas donné lieu à réclamation pendant ce délai.

Lorsque la fourniture a donné lieu à réclamation pendant le délai de garantie, un procès-verbal de réception ou de refus de réception définitive est établi dans les quinze jours précédant l'expiration dudit délai.

4.13.5 Frais de réception

Pas d'application.

4.14 Facturation et paiement des services (art. 66 à 72 et 127)

L'adjudicataire envoie les factures (en un seul exemplaire) et le procès-verbal de réception du marché (exemplaire original) à l'adresse suivante :

Bureau de la Représentation Enabel Nouakchott , ilot K lot 216, Nouakchott , Mauritanie

Seules les livraisons exécutées de manière correcte pourront être facturés.

Le pouvoir adjudicateur dispose d'un délai de vérification de trente jours à compter de la date de la fin des fournitures, constatée conformément aux modalités fixées dans les documents du marché, pour procéder aux formalités de réception technique et de réception provisoire et en notifier le résultat au fournisseur.

Le paiement du montant dû au fournisseur doit intervenir dans le délai de paiement de trente jours à compter de l'échéance du délai de vérification ou à compter du lendemain du dernier jour du délai de vérification si ce délai est inférieur à trente jours. Et pour autant que le pouvoir adjudicateur soit, en même temps, en possession de la facture régulièrement établie.

Lorsque les documents du marché ne prévoient pas une déclaration de créance séparée, la facture vaut déclaration de créance.

La facture doit être libellée en MRU.

Afin que Enabel puisse obtenir les documents d'exonération de la TVA et de dédouanement dans les plus brefs délais, la facture originale et tous les documents ad hoc seront transmis dès que possible avant la réception provisoire.

Aucune avance ne peut être demandée par l'adjudicataire et le paiement sera effectué après réception provisoire de chaque livraison faisant l'objet d'une même commande.

Le paiement s'effectue exclusivement par virement bancaire.

4.15 Litiges (art. 73)

Tous les litiges relatifs à l'exécution de ce marché sont exclusivement tranchés par les tribunaux compétents de l'arrondissement judiciaire de Bruxelles. La langue véhiculaire est le français ou le néerlandais.

Le pouvoir adjudicateur n'est en aucun cas responsable des dommages causés à des personnes ou à des biens qui sont la conséquence directe ou indirecte des activités nécessaires à l'exécution de ce marché. L'adjudicataire garantit le pouvoir adjudicateur contre toute action en dommages et intérêts par des tiers à cet égard.

En cas de « litige », c'est-à-dire d'action en justice, la correspondance devra (également) être envoyée à l'adresse suivante :

Agence belge de développement - Enabel
Cellule juridique du service Logistique et Achats (L&A)
À l'attention de Mme Inge Janssens
rue Haute 147,1000 Bruxelles , Belgique

4.16 Obligations du pouvoir adjudicateur (art.136)

Le pouvoir adjudicateur est tenu :

1° d'utiliser les fournitures pour les besoins prévus au marché et conformément aux notes techniques d'utilisation fournies par le fournisseur ;

2° de n'apporter aucune transformation aux fournitures sans l'accord écrit et préalable du fournisseur.

4.17 Obligations du fournisseur (art. 137 et 138)

Le fournisseur est tenu :

1° de mettre les fournitures à la disposition du pouvoir adjudicateur dans les délais prévus par les documents du marché ;

2° d'assurer leur entretien et d'effectuer dans le délai imposé toutes les réparations nécessaires pour maintenir les fournitures en bon état pendant toute la durée du marché.

Lorsque la destruction totale ou partielle des fournitures survient pendant la durée du marché sans que la responsabilité du pouvoir adjudicateur soit engagée, le fournisseur les remplace ou les remet en état à ses frais dans le délai imposé.

1. CONTEXTE

Enabel en Mauritanie est l'agence belge de développement chargé de la mise en œuvre de la coopération entre la Belgique et le Mauritanie, et aussi de la mise en œuvre des interventions pour tiers.

Enabel a un bureau de Représentation à Nouakchott dans un bâtiment alimenté en énergie fournie par la SOMELC. Pour réduire notre impact d'empreinte carbone tout comme notre dépendance énergétique auprès du seul fournisseur en Mauritanie qui reste majoritairement avec des installations thermiques, Enabel envisage d'installer une énergie solaire au niveau de ce bâtiment à Nouakchott.

C'est dans ce cadre que nous sommes à la recherche de prestataire(s) spécialisé(s) dans l'installation de dispositif d'énergie solaire.

2. OBJECTIFS ET RESULTATS ATTENDUS

La prestation consiste à la fourniture et l'installation d'un système solaire photovoltaïque à la Représentation Enabel Nouakchott.

Les résultats attendus sont :

- Fourniture de l'ensemble du matériel de qualité entrant dans le fonctionnement de l'installation solaire ;
- Installation dans les règles de l'art du dispositif solaire ;
- Interconnexion du dispositif solaire avec l'installation électrique existante;
- Fonctionnement optimal du dispositif solaire.

3. ETENDUE DES PRESTATIONS

Les prestations objet du présent cahier des spécifications techniques portent sur la fourniture et installation.

Sur la base d'un planning détaillé, l'adjudicataire fournira un planning détaillé d'exécution avec les dates des pour la fourniture et livraison sur site des équipements. Ce planning devra indiquer les étapes-clés :

- Remise de chacun des documents prévus ;
- Approvisionnements et réceptions ;
- Début des travaux ;
- Différentes phases des travaux ;
- Phases d'essais ;
- Réceptions des installations

Pour les travaux, l'Adjudicataire aura à sa charge :

- Le contrôle et les réceptions techniques pendant et après travaux
- La garantie des fournitures et installations

L'Adjudicataire sera tenu de prendre les précautions utiles pour éviter des dommages aux tiers (et s'assurer que son personnel est informé à ce sujet), causés aux chemins, murs, arbres ou autres qui seront endommagés durant les travaux. Il devra prévenir d'avance le Client si

cela est possible, ou lui notifier immédiatement tous les dommages qui, d'après lui ne pourront ou n'ont pas pu être évités.

Les spécifications sont énonciatives et non limitatives ; toute sujétion meilleure sera prise en compte.

4. DOMAINE D'APPLICATION ET FONCTIONNEMENT

Les présentes spécifications techniques concernent la fourniture et l'installation de systèmes solaire photovoltaïques.

Ces spécifications constituent des minimas qui doivent être nécessairement respectées par les soumissionnaires. Toutefois ces derniers sont encouragés à proposer des améliorations dans le respect des principes de base :

- Fiabilité des équipements ;
- L'optimisation des conditions d'exploitation et de maintenance pour tenir compte des conditions climatiques rudes.

5. SPECIFICATIONS GENERALES D'INSTALLATION DES EQUIPEMENTS

Les installations des matériels et équipements seront effectuées selon les règles de l'art, conformément aux normes en vigueur, Il sera notamment apporté une attention particulière à la protection :

- Des matériels et équipements contre toute détérioration éventuelle due à des causes extérieures telles que tempêtes (vent, pluie), dégâts des eaux, foudre etc. ;
- Contre toute fausse manœuvre éventuelle de l'utilisateur ou contre tout défaut de fonctionnement inopiné qui pourrait entraîner une détérioration prématurée et/ou Irréversible des matériels ou équipements tels que court-circuit, inversion de polarité, déconnexion batteries ;
- Des usagers contre tout risque d'électrocution ou autre risque d'origine accidentelle, en particulier dû à la batterie ou à l'onduleur ;
- Des bâtiments contre tout risque d'Incendie accidentel dû à des défauts de fonctionnement ou de protection de l'installation ;
- De la dalle sur laquelle se poseront les panneaux solaires.

6. PRESCRIPTIONS TECHNIQUES DETAILLEES DES INSTALLATIONS ET EQUIPEMENTS

Après analyse et calcul du besoin en énergie des appareils électrique suivants :

BESOINS JOURNALIERS POUR L'INSTALLATION PARTIEL DU SIEGE ENABEL

Appareils	Quantité	Puissance (W)	Heure d'utilisation (H)	Energie totale (Wh/J)
Climatiseur	7	1500	13	136 500
Imprimante	3	500	9	13 500
serveur	3	500	13	19 500
ordinateur	40	70	4	11 200
Ampoule	100	12	8	9 600
Voiture électrique				62 000
TOTAL Wh				263 500

BESOIN DE STOCKAGE

Appareils	Quantité	Puissance (W)	Heure d'utilisation (H)	Energie totale (Wh/J)
Climatiseur	7	1500	3	31 000
Serveur	3	500	3	4 500
TOTAL Wh				35 500

La puissance à installer est de **69kWc avec 118 PV de 585Wc**
 Stockage est de 16Kwh avec des batteries lithium de **12V et 350 Ah**.

La puissance que doit générer le champ solaire et le besoin du stockage sont déterminés à partir de l'estimation de la consommation journalière conformément au tableau ci-dessus.

Cette installation solaire sera mixée à l'installation électrique actuelle comme le montre les schémas ci-dessous:

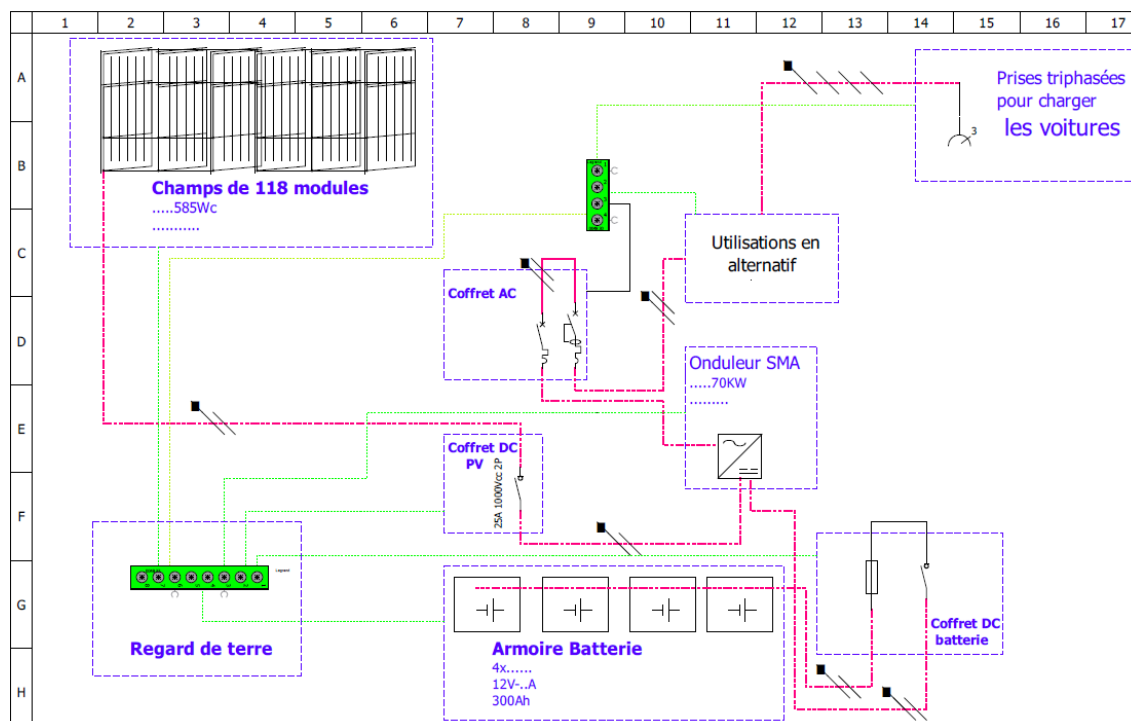

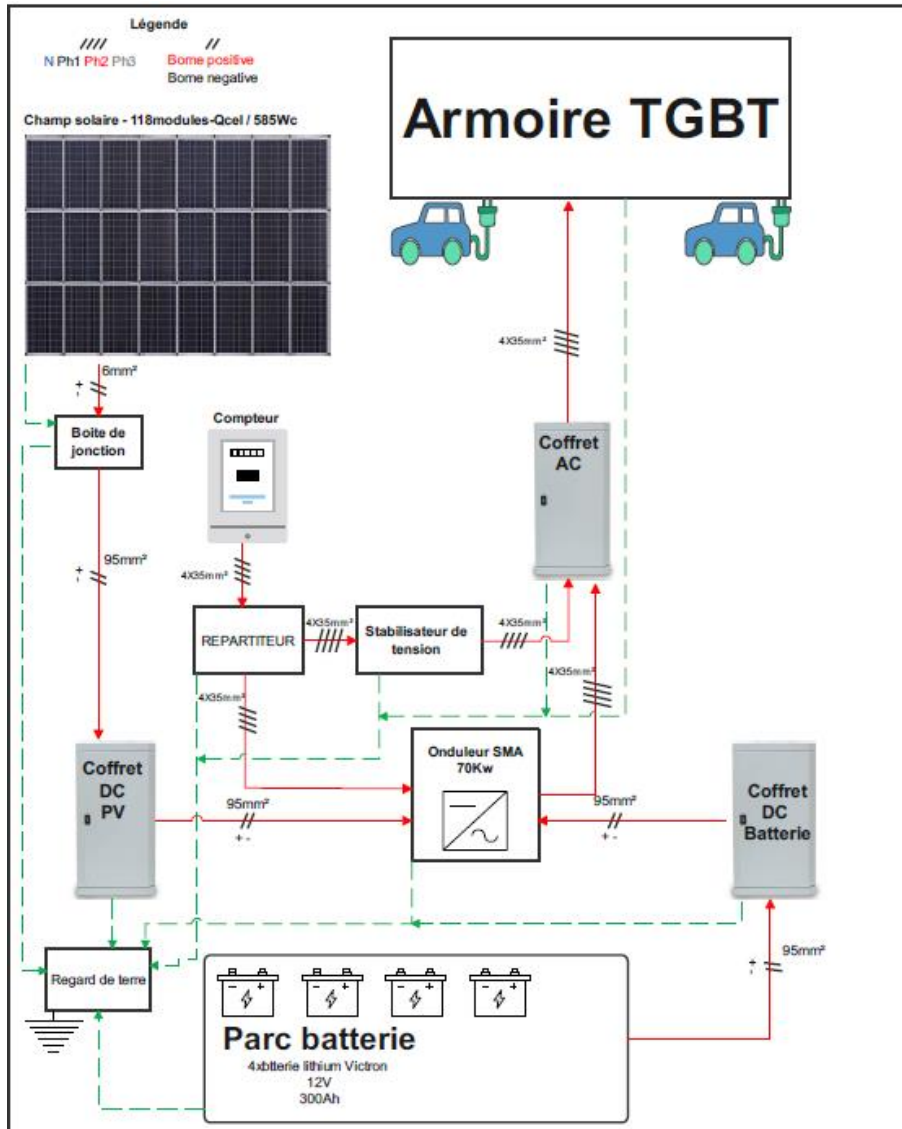

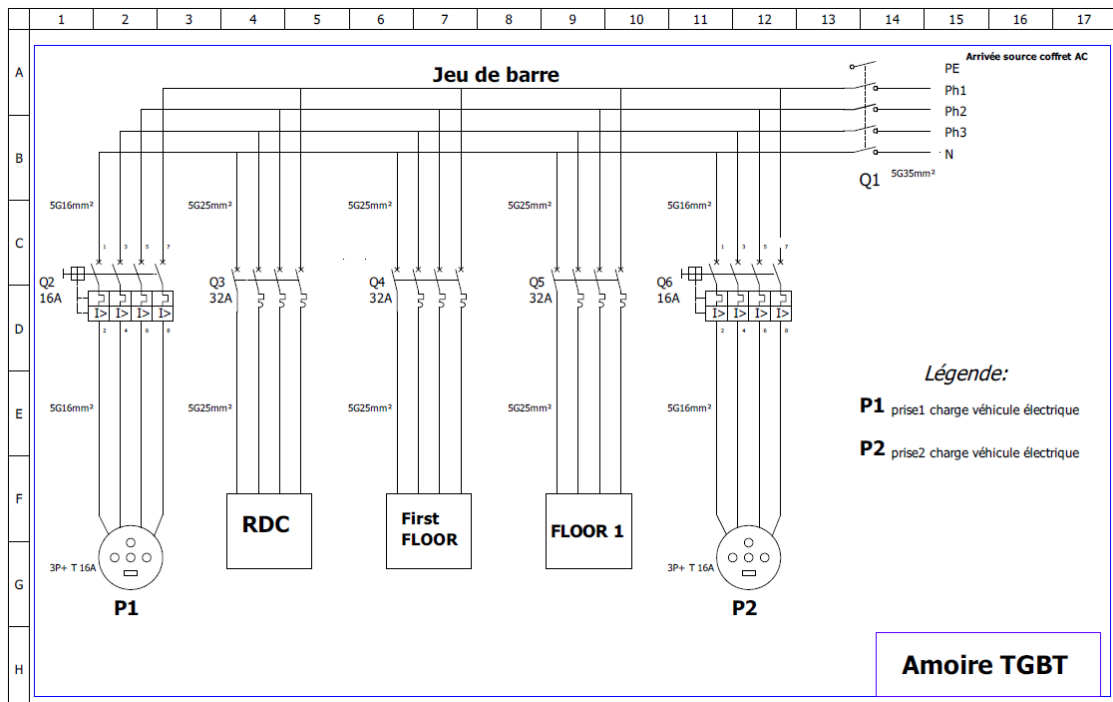
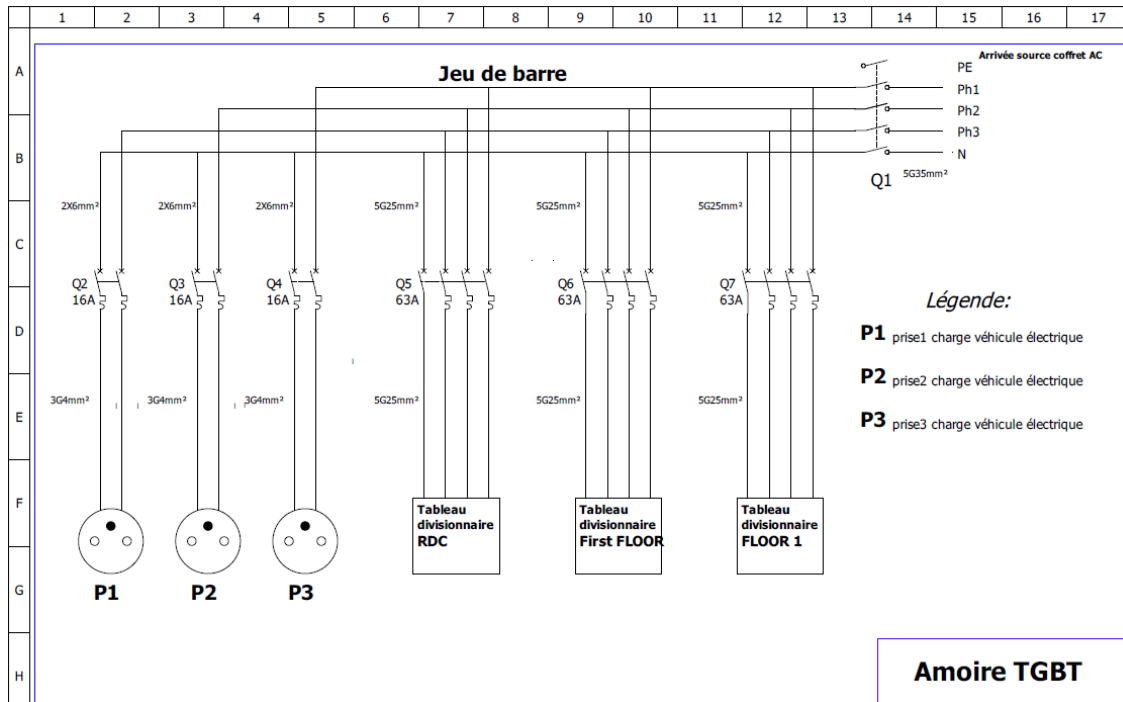

Description des Equipements

- **Modules solaires photovoltaïques** : Panneau solaire Wc Monocristallin
- **Supports panneaux** : barre Acier Galvanisé fort.
- **Convertisseur** : Onduleur Highpower 100-20
- **Câble**
- **Equipement de commande et protection** :
- **Batteries** : batterie lithium 12V/350AH SMART (Batterie intelligente)

Modules solaires photovoltaïques : panneau solaire monocristallin 585 W

Les panneaux solaires seront constituée de 156 cellules, et devront avoir une production garantie.

PANNEAU SOLAIRE 585 Wc

- Puissance maximale (Pmax): 585W
- Tension en circuit ouvert (Voc): 53,67 V
- Courant de court-circuit (Isc): 13,57 A
- Tension de puissance maximale (Vmpp): 45,12 V
- Courant de puissance maximale (Impp): 12,97 A
- Tension maximale du système (VDC): 1500V
- Dimensions (W×D×H (mm)): 2416 × 1134 × 35
- Poids: 30,7 kg.

CABLAGE

Le câble solaire doit respecter les plus hautes normes en terme de résistance au UV, à l'incendie, aux acides et aux alcalins et en terme de respect des normes environnementales (sans halogène).

Le fournisseur utilisera le câble de 6mm² minimum des strings vers les onduleurs PV pour réduire les pertes et éviter des chutes de tension éventuelles.

Les câbles AC seront de type pour pouvoir simplifier les connections car ils sont très souples. Les distances entre les différents équipements seront optimisées pour avoir un câblage propre avec juste le mou nécessaire.

Modules PV monocristallins : les modules PV transforment les photons de lumière solaire en courant continu (environ 40V 14A). Les modèles poly cristallins et mono donnent un meilleur rendement en période de faible irradiation (lever et coucher du soleil).

Modules PV : Panneau solaire monocristallin 585Wc 156 cellules

Support PV : En acier fort avec anti rouille.

Convertisseur : Onduleur 70 KW

Le convertisseur doit garantir une puissance maximale, y compris dans des conditions extrêmes. En raison de son design compact, l'onduleur doit offrir une densité de puissance maximale, soit une performance optimale avec un poids léger. Le Data Manager vient compléter le système et permet notamment de répondre à toutes les exigences du gestionnaire de réseau.

Sécurité et fiabilité maximales

L'onduleur doit se concentrer sur l'essentiel, à savoir un rendement et une disponibilité maximale. Toutes les fonctions et tous les composants doivent être conçus afin de réduire les éventuelles sources d'erreurs avec un poids minimum et d'augmenter l'efficacité.

Batterie : Batterie lithium 12V/350AH SMART (Batterie intelligente)

La batterie devra être, équipée d'un système de gestion de batterie (BMS), elle devra tolérer des forts courants de charge et décharge.

Champs PV

Liste des équipements de sécurité et dispositif spéciaux :

Champs photovoltaïques

Les modules photovoltaïques choisis devront avoir les caractéristiques minimales suivantes :

- Température de service : -40/+85°C

- Certifiés : IEC 61215:2016, IEC 61730:2016
- Ils seront constitués de 156 cellules monocristallines d'une puissance totale de 585 Wc.
- Ils seront équipés d'un vitrage trempé de 3.2mm en face avant.
- Tous les modules seront à tolérance positive, 0~+3% attestée par un rapport de flashtest fourni à la livraison.
- Les schémas et les fichiers techniques doivent être mis à la disposition d'Enabel.

Structures porteuses

Les Panneaux solaires 585 Wc 156 cellules seront maintenus en position (angle d'inclinaison entre 15 et 18° orienté en pleine site) sur les supports par des structures.

Interconnexion des modules

Les modules seront interconnectés entre eux de façon à obtenir plusieurs branches dont la tension nominale sera compatible avec la tension nominale de service des onduleurs retenus pour la connexion sur le réseau interne du complexe, ou celle des onduleurs batteries

Les liaisons inter modules seront réalisées avec du câbles de cuivre souple, résistant au rayonnement ultraviolet et muni d'une double couche d'isolation. L'interconnexion sera réalisée à l'aide de connecteurs étanches aux caractéristiques appropriées à une exposition aux intempéries.

Dispositif de protection en amont

Le regroupement des câbles issus des modules PV se fera dans un boîtier technique disposé proche des contrôleurs pour minimiser les pertes. Chaque arrivée de câble sera dotée d'un dispositif de sectionnement avant d'alimenter chaque onduleur. Ces dispositifs permettront d'isoler électriquement, le cas échéant (intervention, aspect sécurité), le champ photovoltaïque du contrôleur et donc du reste de l'installation.

Ce coffret contient :

- La protection courant continue vers les contrôleurs
- Les parafoudres

Dispositifs de coupure

Tous les onduleurs auront un dispositif de coupure visible par interrupteur 1/4 de tour pour isoler électriquement les modules PV des onduleurs. En sortie des onduleurs un dispositif de type disjoncteur différentiel 30 mA protège également contre les surtensions, courants de fuite et défauts éventuels.

Protection contre la foudre

Afin de protéger l'installation contre les effets de la foudre, les prescriptions suivantes seront mises en oeuvre :

- Interconnexion des masses par câble cuivre isolé de 16 mm² entre champ photovoltaïque terre bâtiment, en 6mm² avec le reste des appareillages (onduleur, coffrets...);
- Mise à la terre des masses ;
- Générateur photovoltaïque flottant;
- Liaison champ photovoltaïque / onduleur avec protection renforcée ;
- Contrôleur permanent d'isolement intégré dans l'onduleur ;
- Parafoudres sur circuit CC (en entrée onduleur) ;
- Les boucles formées par les câbles DC doivent former les surfaces les plus petites possibles.

7. INSTALLATION, ESSAIS ET MISE EN SERVICE

L'attributaire effectuera l'installation sur site des équipements à livrer dans le cadre de son marché et en sera responsable jusqu'à la réception provisoire des équipements installés.

L'attributaire mettra en œuvre une formation à deux Utilisateurs pour assurer le monitoring de l'équipement installé.

8. RECEPTIONS TECHNIQUES DES EQUIPEMENTS ET DE L'INSTALLATION

8.1. Réceptions provisoires

Une réception provisoire est prévue, à l'issue de l'installation complète et de sa mise en marche.

Il sera établi un procès-verbal de réception. La réception provisoire ne sera prononcée que lorsque les fournitures installées auront satisfait aux essais exigés de mises en service. L'entreprise communiquera Client, au moins deux jours avant, la date des réceptions provisoires.

La vérification comportera :

- La vérification des caractéristiques de chacun des équipements ;
- La vérification du fonctionnement et des performances de l'Installation ;
- Les mesures de contrôle :
 - o De la production du champ solaire ;
 - o Des consommations des équipements ;
 - o Des différents seuils de régulation ;
- Vérification du respect des règles de l'art dans l'installation du matériel (protections et sécurité) ;
- Vérification de la distribution (protections, câblages et commandes).

Le procès-verbal de la réception sera établi si aucune observation défavorable n'a été formulée et si la totalité de la documentation a été remise.

8.2. Réception définitive

La réception définitive, pour ce système solaire, sera prononcée **UN AN** après la réception provisoire. Elle sera précédée d'une tournée de contrôle du fonctionnement de chaque installation et du maintien des performances contractuelles des équipements dans la limite de la tolérance contractuelle. La prononciation de la réception définitive donnera lieu à l'établissement d'un procès-verbal. L'attribution du marché se fait uniquement sur la base des offres strictement conformes à la solution de base présentée dans ce document. Les variantes peuvent ensuite être prises en considération si elles présentent un avantage technologique et financier par rapport à la solution de base.

8.3. Documentation à fournir après les travaux

A l'issue de l'exécution des travaux, et en préalable à toute réception de travaux, l'entreprise remettra au Client un dossier de récolement complet.

Ce dossier devra comprendre notamment les éléments suivants :

- Un dossier de récolement comprenant :
 - o Les plans de câblage des installations et des équipements fournis ;
 - o Les plans de câblage dans les locaux techniques ;
 - o Les schémas et plans des distributions AC.
- Un manuel technique incluant :
 - o Les limites de fonctionnement normal du système ;
 - o La nomenclature des composants et équipements avec les références ;
 - o Les numéros de série des principaux équipements (modules, onduleurs et batteries) ;
 - o Les schémas de principe ;
 - o Les spécifications techniques ;
 - o Les instructions de montage ;
 - o Les procédures de mise en service ;
 - o La liste des pièces détachées de rechange nécessaires pour deux années de fonctionnement ;
 - o Les consignes d'entretien ;
 - o Les instructions pour le diagnostic des pannes courantes ;
 - o La liste d'outils spéciaux ou de tout équipement nécessaire pour le montage, le réglage, le fonctionnement et l'entretien des matériels.

6 Formulaires

6.1 Fiche d'identification

Dénomination de la société / soumissionnaire : Forme juridique :	
Siège social (adresse) :	
Représenté(e) par le soussigné Nom, prénom : Qualité :	
Personne de contact : Numéro de téléphone : Numéro de fax : Adresse e-mail :	
Numéro d'inscription CNSS ou équivalent :	
Numéro d'entreprise :	
N° de compte pour les paiements : Institution financière : Ouvert au nom de	

Nom, prénom du soumissionnaire :	
Domicile :	
Numéro de téléphone : Numéro de fax : Adresse e-mail :	
N° de compte pour les paiements : Institution financière : Ouvert au nom de :	

Certifié pour vrai et conforme,

Fait à le

6.1.1 Sous-traitants

Nom et forme juridique	Adresse / siège social	Objet

6.2 Formulaire d'offre - Prix

En déposant cette offre, le soumissionnaire s'engage à exécuter, conformément aux dispositions du CSC 2478MRT-10027, le présent marché et déclare explicitement accepter toutes les conditions énumérées dans le CSC et renoncer aux éventuelles dispositions dérogatoires comme ses propres conditions.

Les prix unitaires et les prix globaux de chacun des postes de l'inventaire sont établis en respectant la valeur relative de ces postes par rapport au montant total de l'offre. Tous les frais généraux et financiers, ainsi que le bénéfice, sont répartis sur les différents postes proportionnellement à l'importance de ceux-ci.

La taxe sur la valeur ajoutée fait l'objet d'un poste spécial du métré récapitulatif ou de l'inventaire, pour être ajoutée au montant de l'offre. Le soumissionnaire s'engage à exécuter le marché public conformément aux dispositions du CSC /, aux prix suivants, exprimés en euros et hors TVA :

N°	DESCRIPTION DES ARTICLES	UNITE	QTE	Prix unitaire en MRU HTVA	Total en MRU HTVA
1	Panneaux solaires 585Wc ou plus	U	200		
2	Stockage 30 KWH Lithuim 12V et 350 Ah y compris système de Management	ENS	02		
3	Onduleurs 70 kw et Boite de jonction	ENS	08		
4	Supports panneaux	U	200		
5	Connecteurs et Câblage DC	ENS	01		
7	Aménagement du chantier et local technique	FF	01		
8	Câblage AC y compris tranchée et fourreaux	FF	01		
9	Armoires de protection	ENS	01		
10	Système communication et de monitoring avec affichage de consommation et CO2 évité	ENS	01		
11	Installation et mise en service	FF	01		
12	Formation de deux personnes	FF	01		

Pourcentage TVA :%.

L'information confidentielle et/ou l'information qui se rapporte à des secrets techniques ou commerciaux est clairement indiquée dans l'offre.

Conformément au point 3.4.4 « Éléments inclus dans le prix »

Le soumissionnaire déclare sur l'honneur que les informations fournies sont exactes et correctes et qu'elles ont été établies en parfaite connaissance des conséquences de toute fausse déclaration.

Certifié pour vrai et conforme,

Fait à le

6.3 Déclaration sur l'honneur – motifs d'exclusion

Par la présente, je/nous, agissant en ma/notre qualité de représentant(s) légal/ légaux du soumissionnaire....., déclare/rons que le soumissionnaire ne se trouve pas dans un des cas d'exclusion suivants :

1. Le soumissionnaire ni un de ses dirigeants a fait l'objet d'une condamnation prononcée par une **décision judiciaire ayant force de chose jugée** pour l'une des infractions suivantes :
 - 1° participation à une **organisation criminelle**;
 - 2° **corruption**;
 - 3° **fraude**;
 - 4° infractions **terroristes**, infractions liées aux activités terroristes ou incitation à commettre une telle infraction, complicité ou tentative d'une telle infraction;
 - 5° **blanchiment** de capitaux ou **financement du terrorisme**;
 - 6° **travail des enfants** et autres formes de traite des êtres humains.
 - 7° occupation de ressortissants de pays tiers en **séjour illégal**.
 - 8° la création de sociétés offshoreL'exclusion sur base de ce critère vaut pour une durée de 5 ans à compter de la date du jugement.
2. Le soumissionnaire ne satisfait pas à ses obligations relatives au **paiement d'impôts et taxes ou de cotisations de sécurité sociale** pour un montant de plus de 5.000 €, sauf lorsque le soumissionnaire peut démontrer qu'il possède à l'égard d'un pouvoir adjudicateur une ou des créances certaines, exigibles et libres de tout engagement à l'égard de tiers. Ces créances s'élèvent au moins à un montant égal à celui pour lequel il est en retard de paiement de dettes fiscales ou sociales ;
3. le soumissionnaire est en **état de faillite, de liquidation, de cessation d'activités, de réorganisation judiciaire**, ou a fait l'aveu de sa faillite, ou fait l'objet d'une procédure de liquidation ou de réorganisation judiciaire, ou est dans toute situation analogue résultant d'une procédure de même nature existant dans d'autres réglementations nationales;
4. le soumissionnaire ou un de ses dirigeants a commis une **faute professionnelle grave qui remet en cause son intégrité**.

Sont entre autres considérées comme telle faute professionnelle grave :

une infraction à la Politique de Enabel concernant l'exploitation et les abus sexuels – juin 2019 ;

b. une infraction à la Politique de Enabel concernant la maîtrise des risques de fraude et de corruption – juin 2019;

c. une infraction relative à une disposition d'ordre réglementaire de la législation locale applicable relative au harcèlement sexuel au travail ;

d. le soumissionnaire s'est rendu gravement coupable de fausse déclaration ou faux documents en fournissant les renseignements exigés pour la vérification de l'absence de motifs d'exclusion ou la satisfaction des critères de sélection, ou a caché des informations ;

e. lorsque Enabel dispose d'éléments suffisamment plausibles pour conclure que le soumissionnaire a commis des actes, conclu des conventions ou procédé à des ententes en vue de fausser la concurrence.

La présence du soumissionnaire sur une des listes d'exclusion Enabel en raison d'un tel acte/convention/entente est considérée comme élément suffisamment plausible.

5. lorsqu'il ne peut être remédié à un conflit d'intérêts par d'autres mesures moins intrusives;
6. des **défaillances importantes ou persistantes** du soumissionnaire ont été constatées lors de l'exécution d'une **obligation essentielle** qui lui incombait dans

le cadre d'un contrat antérieur passé avec un autre pouvoir public, lorsque ces défaillances ont donné lieu à des mesures d'office, des dommages et intérêts ou à une autre sanction comparable.

Sont considérées comme 'défaillances importantes' le respect des obligations applicables dans les domaines du droit environnemental, social et du travail établis par le droit de l'Union européenne, le droit national, les conventions collectives ou par les dispositions internationales en matière de droit environnemental, social et du travail. La présence du soumissionnaire sur la liste d'exclusion Enabel en raison d'une telle défaillance sert d'un tel constat.

7. des mesures restrictives ont été prises vis-à-vis du contractant dans l'objectif de mettre fin aux violations de la paix et sécurité internationales comme le terrorisme, les violations des droits de l'homme, la déstabilisation des États souverains et la prolifération d'armes de destruction massive.

8. Le soumissionnaire ni un de des dirigeants se trouvent sur les listes de personnes, de groupes ou d'entités soumises par les Nations-Unies, l'Union européenne et la Belgique à des sanctions financières :

Pour les Nations Unies, les listes peuvent être consultées à l'adresse suivante : <https://finances.belgium.be/fr/tresorerie/sanctions-financieres/sanctions-internationales-nations-unies>

Pour l'Union européenne, les listes peuvent être consultées à l'adresse suivante : <https://finances.belgium.be/fr/tresorerie/sanctions-financieres/sanctions-europ%C3%A9ennes-ue>

<https://eeas.europa.eu/headquarters/headquarters-homepage/8442/consolidated-list-sanctions>

https://eeas.europa.eu/sites/eeas/files/restrictive_measures-2017-01-17-clean.pdf

Pour la Belgique :

https://finances.belgium.be/fr/sur_le_spf/structure_et_services/administrations_generales/tr%C3%A9sorerie/contr%C3%B4le-des-instruments-1-2

9. <...>Si Enabel exécute un projet pour un autre bailleur de fonds ou donneur, d'autres motifs d'exclusion supplémentaires sont encore possibles.

Le soumissionnaire déclare formellement être en mesure, sur demande et sans délai, de fournir les certificats et autres formes de pièces justificatives visés, sauf si:

a. Enabel a la possibilité d'obtenir directement les documents justificatifs concernés en consultant une base de données nationale dans un État membre qui est accessible gratuitement, à condition que le soumissionnaire ait fourni les informations nécessaires (adresse du site web, autorité ou organisme de délivrance, référence précise des documents) permettant à Enabel de les obtenir, avec l'autorisation d'accès correspondante ;

b. Enabel est déjà en possession des documents concernés.

Le soumissionnaire consent formellement à ce que Enabel ait accès aux documents justificatifs éayant les informations fournies dans le présent document.

Date :

Localisation

Signature

6.4 Déclaration intégrité soumissionnaires

Par la présente, je / nous, agissant en ma/notre qualité de représentant(s) légal/légaux du soumissionnaire précité, déclare/rons ce qui suit :

- Ni les membres de l'administration, ni les employés, ni toute personne ou personne morale avec laquelle le soumissionnaire a conclu un accord en vue de l'exécution du marché, ne peuvent obtenir ou accepter d'un tiers, pour eux-mêmes ou pour toute autre personne ou personne morale, un avantage appréciable en argent (par exemple, des dons, gratifications ou avantages quelconques), directement ou indirectement lié aux activités de la personne concernée pour le compte de Enabel.
- Les administrateurs, collaborateurs ou leurs partenaires n'ont pas d'intérêts financiers ou autres dans les entreprises, organisations, etc. ayant un lien direct ou indirect avec Enabel (ce qui pourrait, par exemple, entraîner un conflit d'intérêts).
- J'ai / nous avons pris connaissance des articles relatifs à la déontologie du présent marché public (voir 1.7.), ainsi que de la Politique de Enabel concernant l'exploitation et les abus sexuels ainsi que de la Politique de Enabel concernant la maîtrise des risques de fraude et de corruption et je / nous déclare/rons souscrire et respecter entièrement ces articles.

Si le marché précité devait être attribué au soumissionnaire, je/nous déclare/rons, par ailleurs, marquer mon/notre accord avec les dispositions suivantes :

- Afin d'éviter toute impression de risque de partialité ou de connivence dans le suivi et le contrôle de l'exécution du marché, il est strictement interdit au contractant du marché (c'est-à-dire les membres de l'administration et les travailleurs) d'offrir, directement ou indirectement, des cadeaux, des repas ou un quelconque autre avantage matériel ou immatériel, quelle que soit sa valeur, aux membres du personnel de Enabel, qui sont directement ou indirectement concernés par le suivi et/ou le contrôle de l'exécution du marché, quel que soit leur rang hiérarchique.
- Tout contrat (marché public) sera résilié, dès lors qu'il s'avérerait que l'attribution du contrat ou son exécution aurait donné lieu à l'obtention ou l'offre des avantages appréciables en argent précités.
- Tout manquement à se conformer à une ou plusieurs des clauses déontologiques aboutira à l'exclusion du contractant du présent marché et d'autres marchés publics pour Enabel.

Le soumissionnaire prend enfin connaissance du fait que Enabel se réserve le droit de porter plainte devant les instances judiciaires compétentes lors de toute constatation de faits allant à l'encontre de la présente déclaration et que tous les frais administratifs et autres qui en découlent sont à charge du soumissionnaire.

Date

Localisation

Signature

6.5 Formulaires à renseigner par le soumissionnaire pour les spécifications techniques proposées

****Les fiches techniques et prospectus du fabricant permettant d'identifier clairement la marque, le modèle ainsi que les caractéristiques exigées, doivent être joints à l'offres.**

N°	DESCRIPTION DES ARTICLES	SPECIFICATIONS DEMANDEES	SPECIFICATIONS PROPOSEES
1	Panneaux solaires 585Wc ou plus		
2	Stockage 30 KWH Lithuim 12V et 350 Ah y compris système de Management		
3	Onduleurs 70 kw et Boite de jonction		
4	Supports panneaux		
5	Connecteurs et Câblage DC		
6	Câblage AC y compris tranchée et fourreaux		
7	Armoire de protection		
8	Système communication et de monitoring avec affichage de consommation et CO2 évité		

7 Récapitulatif des documents à remettre

- Formulaire d'identification ;
- Relevé d'identité bancaire signé par une personne mandatée ;
- Formulaire de sous-traitance (le cas échéant) ;
- Formulaire d'offre-prix : le formulaire du point 6.2 du CSC doit obligatoirement être utilisé dans l' offre
- Déclaration sur l'honneur relative aux motifs d'exclusion + joindre l'extrait de casier judiciaire du gérant, l'attestation de régularité des cotisations sociales CNSS ;
- Attestation de régularité des impôts et taxes ;
- Attestation de non faillite ;
- Déclaration d'intégrité ;
- Données capacité technique (formulaire annexe A) ;
- Attestation de services faits/contrats /PV de réception ;
- Offre technique : Types de matériels proposés (fiches techniques), planning d'exécution et CV+ attestations du conducteur des travaux.